



## TRACTION SOLUTIONS for forestry and construction machinery

### TRACTION SOLUTIONS

pour les machines forestières et de construction

 **RUD**<sup>®</sup>  
Strategic Partner of the  
RUD GROUP

Familien-  
unternehmen  
Österreich  

APPROVED  
SAFETY

HIGHEST  
QUALITY  
STANDARD

 **RUD**<sup>®</sup>  
Strategic Partner of the  
RUD GROUP

# We have ...



## grown naturally.

What began in 2010 in the heart of the Alps as a small family business has developed into a globally operating company. Adhering to the highest standards has proven successful, the consistent implementation of new ideas has convinced.



## remained uncompromising.

We rely on high-end materials, state-of-the-art manufacturing technologies, and extreme load testing. Because when it comes to safety, there are no compromises!



## committed to you.

We take responsibility for people, machines, and the environment. Our supply chain is traceable, our products are durable, and our actions are sustainable. Our partnerships are long-lasting!

# Nous avons ...

## grandi naturellement.

Ce qui a commencé en 2010 au cœur des Alpes comme une petite entreprise familiale est devenu une société d'envergure mondiale. Le respect des normes les plus strictes a fait ses preuves, la mise en œuvre cohérente de nouvelles idées a convaincu.

## nous sommes restés intransigeants.

Nous nous appuyons sur des matériaux haut de gamme, des technologies de fabrication de pointe et des tests de charge extrêmes. Parce que lorsqu'il s'agit de sécurité, il n'y a pas de compromis possible !

## engagé à vos côtés.

Nous sommes responsables des personnes, des machines et de l'environnement. Notre chaîne d'approvisionnement est traçable, nos produits sont durables et nos actions s'inscrivent dans la durée. Nos partenariats sont durables !





**WE HETTEC**

# We are revolutionary

HETTEC stands for **Extreme Terrain Technology**. We are present in over 120 countries and offer **traction solutions for a high variety of construction and forestry machinery**. Our roots remain the engine of our success: Practical innovations, developed for real challenges. Strong partnerships ensure the highest service quality and global reach. **Production, distribution, and service are at the highest level worldwide.**

# Nous sommes révolutionnaires

HETTEC est l'abréviation de **Extreme Terrain Technology**. Nous sommes présents dans plus de 120 pays et proposons des **solutions de traction pour presque tous les types de machines de construction et de machines forestières**. Nos racines restent le moteur de notre succès : Des innovations pratiques, développées pour relever de vrais défis. Des partenariats solides garantissent la meilleure qualité de service et une portée mondiale. **La production, la distribution et le service sont au plus haut niveau mondial.**

## INDEX

Portfolio	4
Application	5
HETTEC Global	6



## PRODUCT PORTFOLIO PRODUITS

GEKKO Compact	8
GEKKO Compact pro	9
GEKKO Forest	10
GEKKO Supreme	11
GEKKO Extreme	12
PADDY Clip-on	13
VARIO System	14
ELASTO Grip	16
ELASTO Prime	17
ELASTO Apex	18
SPIDER	20

## HETTEC SERVICE

Security / Sécurité	22
Sustainability / Durabilité	24
Service	24

## HETTEC PRODUCT PORTFOLIO / PORTEFEUILLE DE PRODUITS HETTEC

<b>GEKKO VARIO</b> 	<b>Steel Tracks</b> Chaînes en acier	Traction aids for machines with an operating weight from 5 to 90 tons Aides à la traction pour les machines d'un poids en ordre de marche de 5 à 90 tonnes	
<b>ELASTO</b>	<b>Rubber Tracks</b> Chenilles en caoutchouc	Traction aids for machines with an operating weight up to 10 tons Aides à la traction pour les machines d'un poids en ordre de marche de 5 à 10 tonnes	
<b>SPIDER</b>	<b>Tires</b> Pneus	Traction aids for machines with tires Aides à la traction pour les machines à pneus	

System Système	Model Modèle	Track width / Largeur de la bande en / in MM	Lateral support Support latéral	Track type Type d'entraînement
GEKKO	Compact	400-700		Steel Tracks / Chaînes en acier
GEKKO	Compact pro	400-700	●	Steel Tracks / Chaînes en acier
GEKKO	Forest	500-800		Steel Tracks / Chaînes en acier
GEKKO	Supreme	500-800		Steel Tracks / Chaînes en acier
GEKKO	Extreme	500-800	●	Steel Tracks / Chaînes en acier
VARIO	Inlay Forest	500-800		Steel Tracks / Chaînes en acier
VARIO	Paddy	500-800		Steel Tracks / Chaînes en acier
VARIO	Supreme	500-800		Steel Tracks / Chaînes en acier
VARIO	Extreme	500-800	●	Steel Tracks / Chaînes en acier
ELASTO	Grip	variabel		Rubber Tracks / Chenilles en caoutchouc
ELASTO	Prime	450		Rubber Tracks / Chenilles en caoutchouc
ELASTO	Apex	450	●	Rubber Tracks / Chenilles en caoutchouc
SPIDER	Inlay Forest	variabel		Tires / Pneus
SPIDER	Supreme	variabel		Tires / Pneus
SPIDER	Extreme	variabel	●	Tires / Pneus

## APPLICATION AREA DOMAINES D'APPLICATION

	GEKKO Compact	GEKKO Compact pro	GEKKO Forest	GEKKO Supreme	GEKKO Extreme	ELASTO Grip	ELASTO Prime	ELASTO Apex	VARIO / SPIDER* INLAY Forest	VARIO INLAY Paddy	VARIO / SPIDER* INLAY Supreme	VARIO / SPIDER* INLAY Extreme
Snow Neige	●●●●●	●●●●●	●●●●●	●●●●●	●●●●●	●●●●●	●●●●●	●●●●●	●●●●●	●●●●●	●●●●●	●●●●●
Mud Boue	●●●●●	●●●●●	●●●●●	●●●●●	●●●●●	●●●●●	●●●●●	●●●●●	●●●●●	●●●●●	●●●●●	●●●●●
Ice Glace	●●●●●	●●●●●	●●●●●	●●●●●	●●●●●	●●●●●	●●●●●	●●●●●	●●●●●	●●●●●	●●●●●	●●●●●
Soil conservation Conservation des sols	●●●●●	●●●●●	●●●●●	●●●●●	●●●●●	●●●●●	●●●●●	●●●●●	●●●●●	●●●●●	●●●●●	●●●●●
Recommendation per machine Recommandation par machine	16	16	24	24	24	2	16	16				

\* The inlays are the same for Vario and Spider

\* Les incrustations sont les mêmes pour le Vario et le Spider



# WE ARE WORLDWIDE

Our strong roots enable sustainable global growth.

Nos racines solides permettent une croissance mondiale durable.



**CONSTRUCTION OF TOP STATION / AUSTRIA**  
 CONSTRUCTION D'UNE STATION DE MONTAGNE / AUTRICHE  
*Safe work at the highest building in the Eastern Alps / 3440m*  
*Travail en toute sécurité sur le bâtiment le plus haut des Alpes orientales / 3440m*



**ENERGY INDUSTRY / CALIFORNIA**  
 INDUSTRIE DE L'ÉNERGIE / CALIFORNIE  
*Anchoring a solar park under the steepest conditions*  
*Ancrage d'un parc solaire dans les conditions les plus abruptes*



**HETTEC DEALER NETWORK**  
 We are constantly expanding our dealer and partner network to offer our customers reliable service and competent advice everywhere in the world.  
 RÉSEAU DE DISTRIBUTEURS HETTEC  
 Nous élargissons constamment notre réseau de distributeurs et de partenaires afin d'offrir à nos clients un service fiable et des conseils compétents partout dans le monde.



**MINING / FRENCH GUIANA**  
 EXPLOITATION MINIÈRE / GUYANE FRANÇAISE  
*Reliable work in all climate zones*  
*Travail fiable dans toutes les zones climatiques*



## SKI SLOPE CONSTRUCTION / AUSTRIA

CONSTRUCTION DE PISTES DE SKI / AUTRICHE

*Secure hold on icy slopes  
Tenue sûre sur les pentes glacées*



## CLEARING / GERMANY

DÉBROUSSAILLAGE / ALLEMAGNE

*Mulching in steep slopes with  
lateral movements  
Paillage dans les pentes raides  
avec mouvements latéraux*



## FORESTRY WORK / JAPAN

TRAVAUX FORESTIERS / JAPON

*Efficient work in inaccessible areas  
Travail efficace dans des zones  
inaccessibles*



### HETTEC REFERENCES

Our products are used worldwide and prove themselves under the toughest conditions. We continuously expand our range, adapting our products to the greatest challenges.

### RÉFÉRENCES HETTEC

Nos produits sont utilisés dans le monde entier et font leurs preuves dans les conditions les plus difficiles. Nous élargissons continuellement notre gamme et adaptons nos produits aux défis les plus importants.



## AVALANCHE PROTECTION / SVALBARD

PROTECTION CONTRE LES AVALANCHES / SVALBARD

*Safety measures and civil protection at the northernmost point of Europe  
Mesures de sécurité et protection civile au point le plus septentrional de l'Europe*



## MAINTENANCE INFRASTRUCTURE / ANTARCTICA

INFRASTRUCTURE DE MAINTENANCE / ANTARCTIQUE

*Uncovering the research station at the deepest temperatures and hardest polar ice  
Découverte de la station de recherche aux températures les plus basses et à la  
glace polaire la plus dure*



## ENERGY INDUSTRY / AUSTRIA

INDUSTRIE DE L'ÉNERGIE / AUTRICHE

*Construction of Kühtai Hydropower Plant - Europe's largest  
construction site 2025  
Construction de la centrale hydroélectrique de Kühtai - le plus  
grand chantier d'Europe 2025*



# GEKKO Compact

Maximum grip for compact machines – reliable traction on any terrain.

Adhérence maximale pour les machines compactes – traction fiable sur tous les terrains.

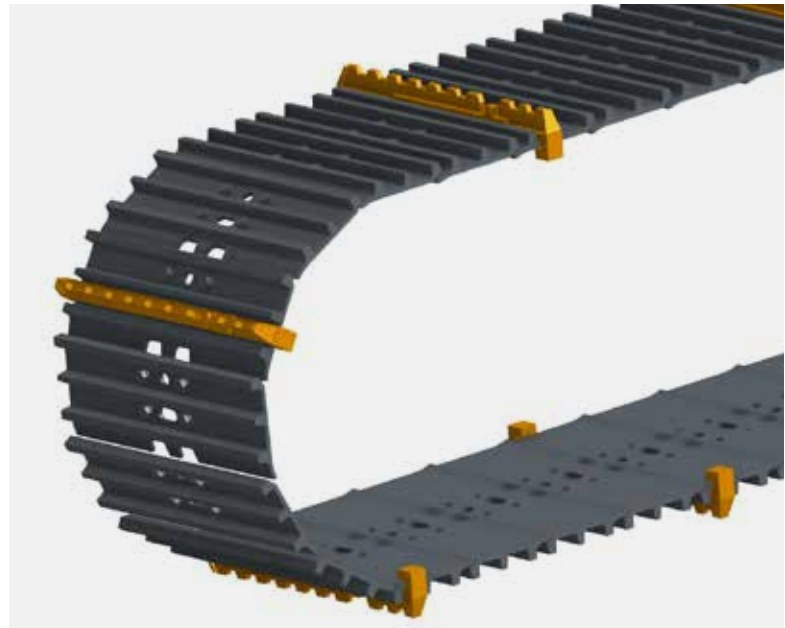
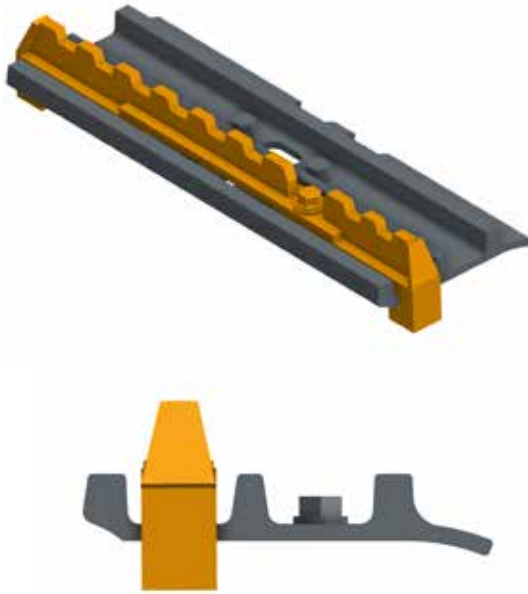

- cleat height 35mm
- for compact machines up to 10 tons operating weight
- made of high-strength wear-resistant steel
- high-strength fixing screw
- hauteur des crampons 35 mm
- pour machines compactes jusqu'à 10 tonnes de poids en ordre de marche avec chenilles en acier
- en acier haute résistance à l'usure
- vis de fixation à haute résistance

#### DIM. IN MM

400
450
500
550
600
700



#### APPLICATION AREA / DOMAINE D'APPLICATION

mud, soft forest soil, snow, inaccessible and steep terrain

boue, sol forestier mou, neige, terrain inaccessible et escarpé





# GEKKO Compact *pro*

The ultimate traction solution for compact machines – maximum lateral support and perfect for use on ice.

La solution de traction ultime pour les machines compactes – soutien latéral maximal et parfait pour une utilisation sur la glace.

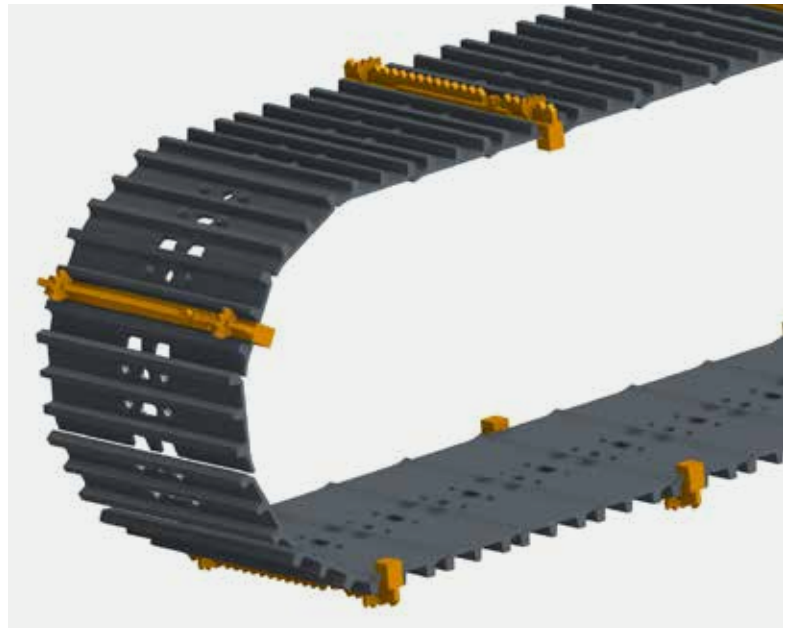
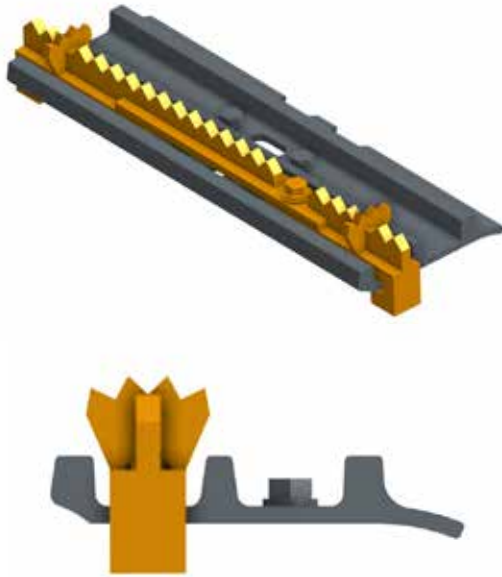

- cleat height 35mm + 10mm ice claws
- sharp serration and two additional, vertical plates with fine serration for best lateral support
- for compact machines up to 10 tons operating weight
- made of high-strength wear-resistant steel
- high-strength fixing screw
- hauteur des crampons 35mm + 10mm griffes de glace
- à denture fine et deux plaques verticales supplémentaires à denture fine pour un meilleur soutien latéral
- pour les machines compactes jusqu'à 10 tonnes de poids opérationnel avec des chenilles en acier
- en acier haute résistance à l'usure
- vis de fixation à haute résistance

DIM. IN MM
400
450
500
550
600
700



**APPLICATION AREA / DOMAINE D'APPLICATION**  
 snow, ice, inaccessible and steep terrain  
 neige, glace, terrains inaccessibles et escarpés



# GEKKO Forest

Optimal traction for medium-sized machines. Due to the low cleat height, maximum soil conservation.

Traction optimale pour les machines de taille moyenne. Grâce à la faible hauteur des crampons, conservation maximale du sol.

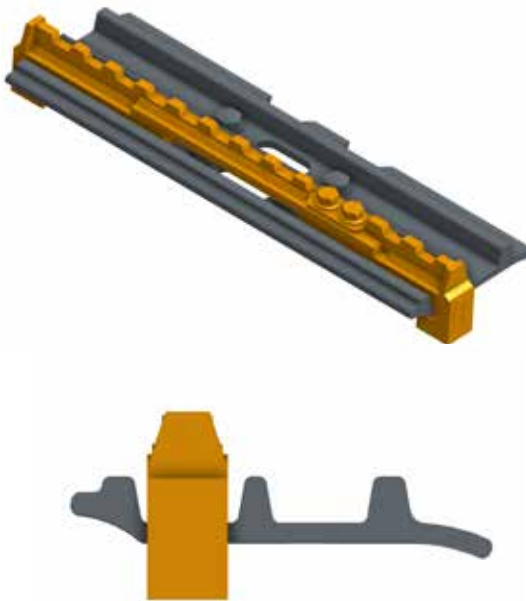

- cleat height 32mm
- for machines from 10 to 40 tons operating weight
- made of high-strength wear-resistant steel
- high-strength screws
- minimal damage to the ground
- hauteur du taquet 32mm
- pour les machines de 10 à 40 tonnes de poids en ordre de marche
- en acier à haute résistance à l'usure
- vis à haute résistance
- endommagement minimal du sol

DIM. IN MM
500
550
600
700
750
800



## APPLICATION AREA / DOMAINE D'APPLICATION

icy and steep forest roads  
routes forestières verglacées et escarpées



GEKKO



# GEKKO Supreme

Reliable hold on almost any surface.  
The all-round variant for maximum propulsion.

Tenue fiable sur presque toutes les surfaces. La variante polyvalente pour une propulsion maximale.

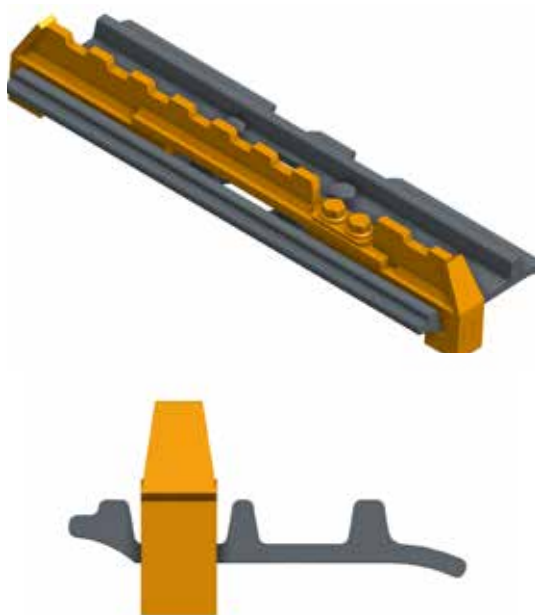

- cleat height 50mm
- for machines from 10 to 40 tons operating weight
- made of high-strength wear-resistant steel
- high-strength screws
- also available for double grouser pads
- hauteur du taquet 50mm
- pour les machines de 10 à 40 tonnes de poids en ordre de marche
- en acier à haute résistance à l'usure
- vis à haute résistance
- également disponible en version à 2 taquets

DIM. IN MM

500

550

600

700

750

800



## APPLICATION AREA / DOMAINE D'APPLICATION

snow, ice, inaccessible and steep terrain  
neige, glace, terrains inaccessibles et escarpés



# GEKKO Extreme

The ultimate traction solution for medium-sized machines – maximum lateral support and perfect for use on ice.

La solution de traction ultime pour les machines de taille moyenne – soutien latéral maximal et parfait pour une utilisation sur la glace.

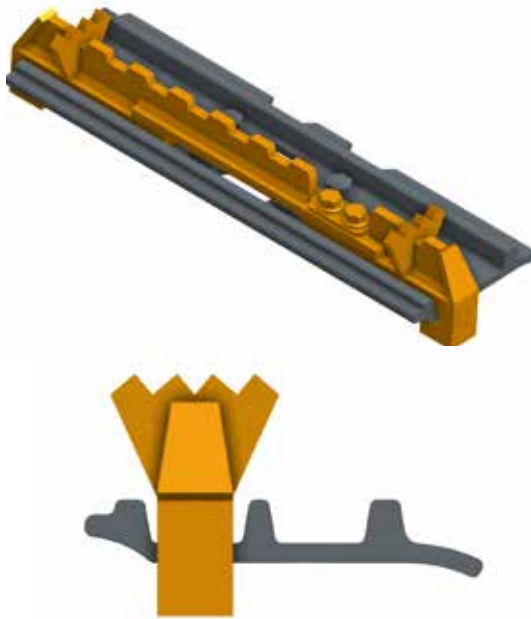

- cleat height 50mm + 20mm claws
- for machines from 10 to 40 tons operating weight
- made of high-strength wear-resistant steel
- high-strength screws
- two additional, vertical plates with fine serration for best lateral support
- also available for double grouser pads
- hauteur des crampons 50mm + griffes 20mm
- pour les machines de 10 à 40 tonnes de poids en ordre de marche
- en acier haute résistance à l'usure
- vis à haute résistance
- deux plaques verticales supplémentaires avec une denture fine pour un meilleur soutien latéral
- également disponible pour les plaques doubles de grouser

DIM. IN MM
500
550
600
700
750
800



## APPLICATION AREA / DOMAINE D'APPLICATION

mud, soft forest soil, snow, ice, inaccessible and steep terrain  
boue, sol forestier mou, neige, glace, terrains inaccessibles et escarpés

PADDY



# PADDY Clip-on

Maximum soil conservation and combinable with HETTEC traction solutions for best traction.

Conservation maximale du sol et, si nécessaire, traction maximale – combinable avec les solutions de traction HETTEC.

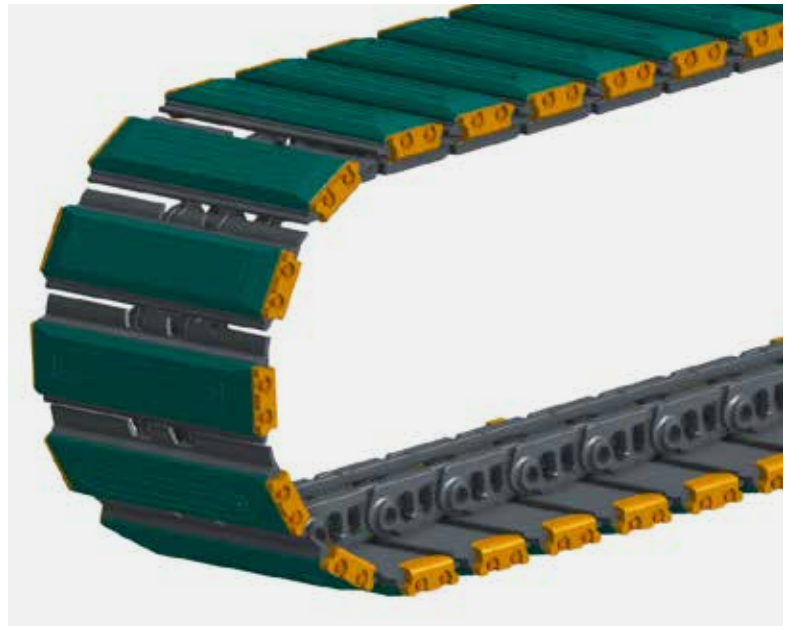
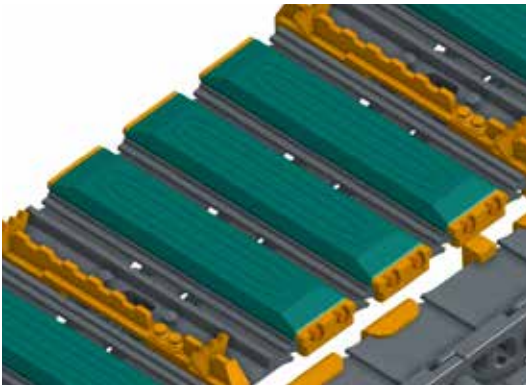

- quick assembly
- immediate soil conservation
- premium quality
- combinable with GEKKO and VARIO
- traction when needed
- montage rapide
- conservation immédiate du sol
- qualité supérieure
- combinable avec GEKKO et VARIO
- traction en cas de besoin

DIM. IN MM

400

450

500

600

700

800



## APPLICATION AREA / DOMAINE D'APPLICATION

PADDY: streets, asphalt, concrete

PADDY + GEKKO/VARIO: snow, ice, mud, steep terrain

PADDY: rues, asphalte, béton

PADDY + GEKKO/VARIO: neige, glace, boue, terrains escarpés

# VARIO System

Unique system with quick release for even faster assembly and maximum traction. Adjustable in width.

Système unique de fixation rapide pour un montage encore plus rapide et une traction maximale. Réglable en largeur.

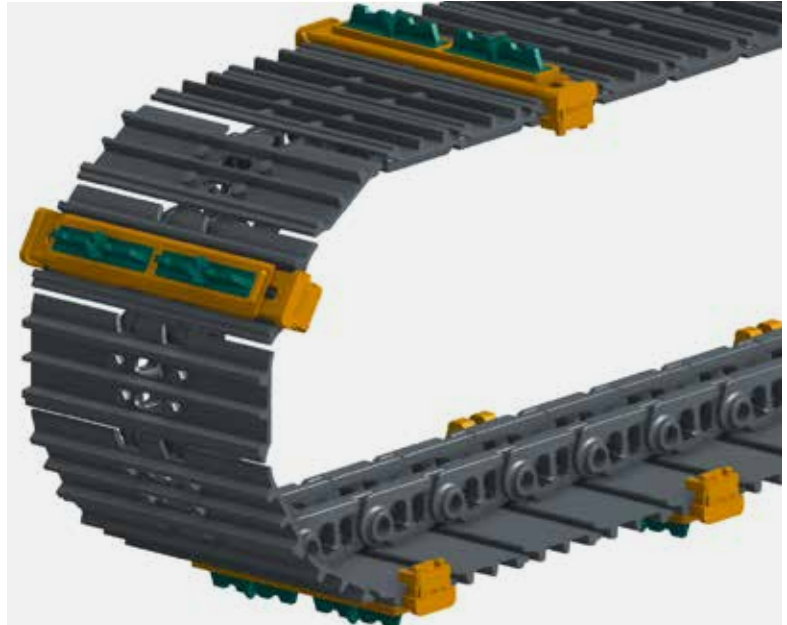

- variable cleat height and traction through different, insertable inlays
- for machines from 10 to 40 tons operating weight
- made of high-strength wear-resistant steel
- high-strength screws
- hauteur des crampons et traction variables grâce à différentes incrustations insérables
- pour machines de 10 à 40 tonnes de poids opérationnel avec chenilles en acier
- en acier à haute résistance à l'usure
- vis à haute résistance
- également disponible pour les plaques de grouser doubles





## DIM. IN MM

500 + 550 +  
600

700 + 750 +  
800



## VARIO INLAYS AND APPLICATION AREAS / LES INCRUSTATIONS VARIO ET LES DOMAINES D'APPLICATION

<b>PADDY</b>		soil conserving, asphalt, concrete conservation des sols, conduite sur l'asphalte
<b>FOREST</b>		icy and steep forest roads routes forestières verglacées et escarpées
<b>SUPREME</b>		mud, soft forest soil, snow, inaccessible and steep terrain boue, sol forestier mou, neige, terrain inaccessible et raide
<b>EXTREME</b>		mud, soft forest soil, snow, ice, inaccessible and steep terrain with side incline boue, sol forestier meuble, neige, glace, terrain inaccessible et escarpé avec inclinaison latérale



ELASTO

# ELASTO Grip



Optimal traction for machines with rubber tracks.

Traction optimale pour les machines équipées de chenilles en caoutchouc.

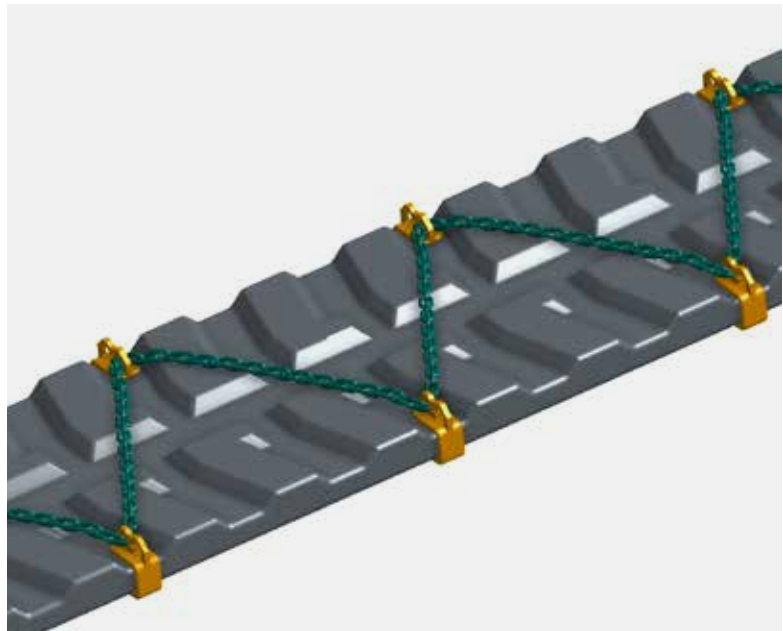
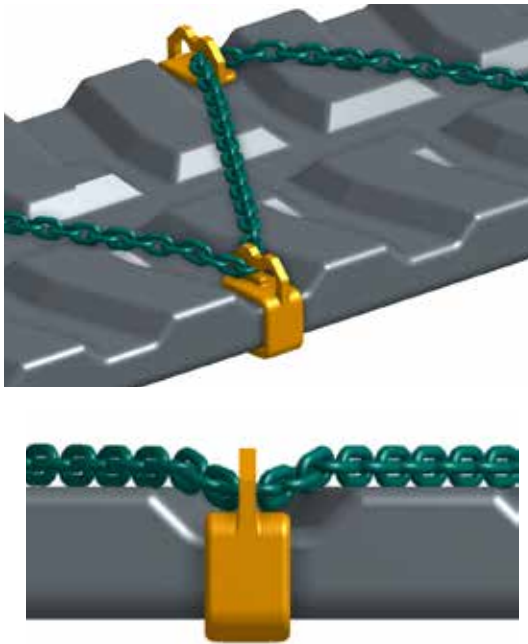

**Inserted into the profile indentation of the rubber track and connected by a chain.**

- immediate traction, quick assembly
- high-strength steels and chain
- independent of track width and profile
- for compact machines from 4 to 10 tons operating weight

**Insérés dans l'empreinte du profil de la chenille en caoutchouc et reliés par une chaîne.**

- traction immédiate, montage rapide
- aciers et chaînes à haute résistance
- indépendant de la largeur et du profil de la bande
- pour les machines compactes de 4 à 10 tonnes de poids en ordre de marche

DIM. IN MM

variabel



## APPLICATION AREA / DOMAINE D'APPLICATION

snow, ice, soft and hard ground  
neige, glace, sols mous et durs

ELASTO



# ELASTO Prime

Best traction for machines with tracked undercarriages and rubber tracks.

La meilleure traction pour les machines à châssis chenillé et à chenilles en caoutchouc.

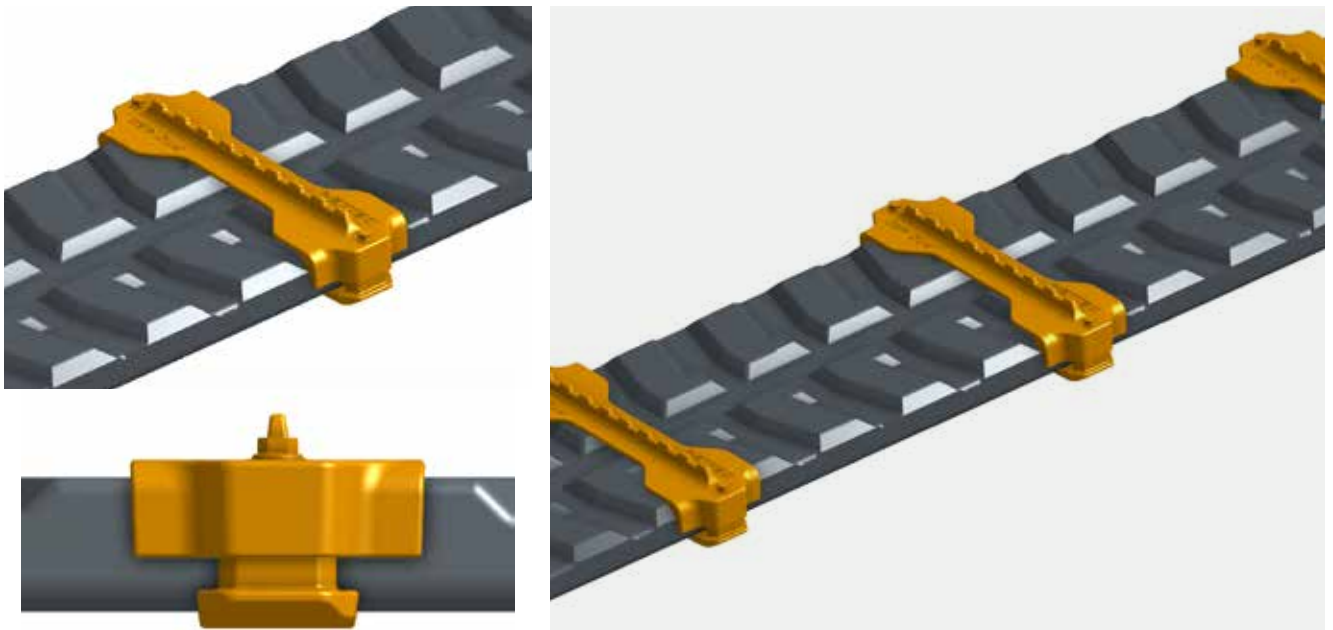

**With the Elasto Prime, safe and efficient work in inaccessible terrain is possible for machines with rubber tracks.**

- for compact excavators from 7 to 10 tons operating weight
- high-strength cast, with a welded-on traction cleat
- simple and fast assembly
- independent of the track profile and manufacturer

DIM. IN MM

450

**L'Elasto Prime permet aux machines à chenilles en caoutchouc de travailler efficacement et en toute sécurité sur des terrains inaccessibles.**

- pour pelles compactes de 7 à 10 tonnes de poids en ordre de marche
- fonte à haute résistance, avec taquet de traction soudé
- montage simple et rapide
- indépendant du profil de la bande et du fabricant



## APPLICATION AREA / DOMAINE D'APPLICATION

ice and snow, forest, hard and soft terrain, steep terrain  
glace et neige, forêt, terrain dur et mou, terrain escarpé



# ELASTO Apex

Extreme traction for machines with rubber tracks. Ultimate hold in challenging terrain.

Traction extrême pour les machines à châssis chenillé et à chenilles en caoutchouc. Tenue ultime sur les terrains difficiles.

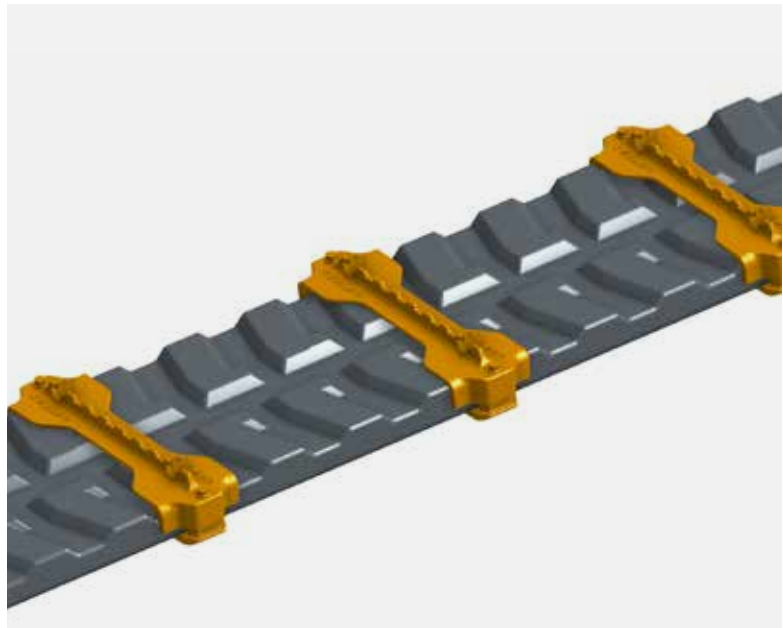

**Placed on the rubber track and fixed with clamping jaws and screws.**

- for compact excavators from 7 to 10 tons operating weight
- high-strength cast, with a welded-on traction cleat and two claws for best lateral support.
- simple and fast assembly
- independent of the track profile and manufacturer

DIM. IN MM

450

**Placé sur la chenille en caoutchouc et fixé avec des mâchoires de serrage et des vis.**

- pour pelles compactes de 7 à 10 tonnes de poids en ordre de marche
- fonte à haute résistance, avec un taquet de traction soudé et deux griffes deux griffes pour un meilleur soutien latéral.
- montage simple et rapide
- indépendant du profil de la chenille et du fabricant



## APPLICATION AREA / DOMAINE D'APPLICATION

ice, snow, forest, hard and soft terrain with side incline  
 glace et neige, forêt, terrain dur et mou, terrain escarpé, terrain  
 glacé et mou avec inclinaison latérale

Familien-  
unternehmen  
Österreich



## Grown in STEEP LOCATIONS

In 2010, a solution was sought to safely carry out earthmoving work in inaccessible terrain, on snow and ice.

Then in 2011, the breakthrough: the first traction aids mastered operations under the toughest alpine conditions.

**What began in a garage in Grossarl has expanded within a short period of time to multiple patents, a global dealer network, and thousands of customers.**

### Cultivé dans ENDROITS ESCARPÉS

En 2010, une solution a été recherchée pour effectuer en toute sécurité des travaux de terrassement sur des terrains inaccessibles, sur la neige et la glace.

Puis en 2011, c'est la percée : les premières aides à la traction maîtrisent les opérations dans les conditions alpines les plus difficiles.

**Ce qui a commencé dans un garage à Grossarl s'est développé en peu de temps pour atteindre plusieurs brevets, un réseau mondial de distributeurs et des milliers de clients.**



*Safety, trust, and highest quality – values that are most important to me in ice climbing and to HETTEC in their products.*

*Ice Climbing World Cup 2025 Overall Winner  
Benjamin Bosshard, Switzerland*



*Sécurité, confiance et qualité supérieure - des valeurs qui sont les plus importantes pour moi dans l'escalade sur glace et pour HETTEC dans ses produits.*

*Coupe du monde d'escalade sur glace 2025 Vainqueur du classement général  
Benjamin Bosshard, Suisse*



# SPIDER

The traction solution for machines with wheel drive in the steepest terrain.

La solution de traction pour les machines à roues motrices sur les terrains les plus escarpés.

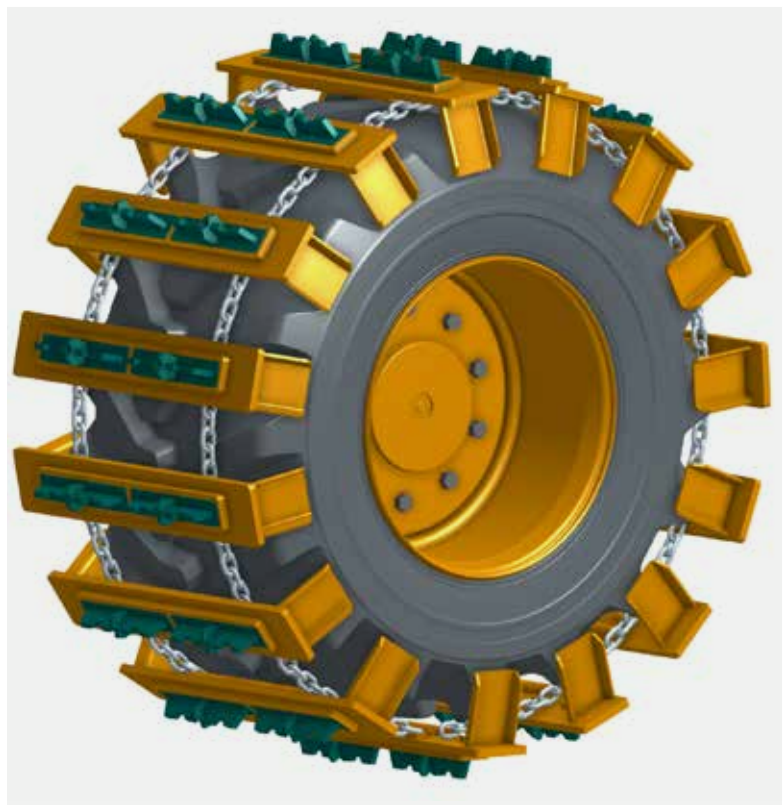
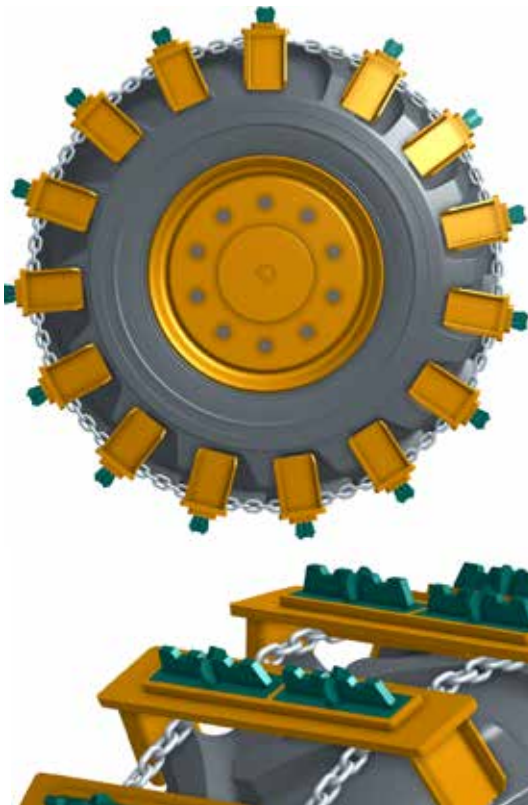

Specially developed for use in extreme slope conditions, as often occur with walking excavators. This innovative traction solution offers maximum flexibility and adaptability to various substrates and conditions with interchangeable inlays.

- interchangeable traction inlays
- maximum traction
- high-strength steels and chains
- tire conservation

Spécialement conçue pour être utilisée dans des conditions de pente extrême, comme c'est souvent le cas avec les pelles à conducteur marchant. Cette solution de traction innovante offre un maximum de flexibilité et d'adaptabilité à différents substrats et conditions grâce à des incrustations interchangeables.



- incrustations de traction interchangeables
- traction maximale
- aciers et chaînes à haute résistance
- conservation des pneus

DIM. IN MM

600/50 R22.5



## SPIDER INLAYS AND APPLICATION AREAS / INCRUSTATIONS SPIDER ET DOMAINES D'APPLICATION

<b>FOREST</b>		icy and steep forest roads routes forestières verglacées et escarpées
<b>SUPREME</b>		mud, soft forest soil, snow, inaccessible and steep terrain boue, sol forestier mou, neige, terrain inaccessible et raide
<b>EXTREME</b>		mud, soft forest soil, snow, ice, inaccessible and steep terrain with side incline boue, sol forestier meuble, neige, glace, terrain inaccessible et escarpé avec pente latérale



# With **SAFETY**

## No slipping – full control!

Our traction systems ensure safe hold on almost any terrain – whether it's mud, snow, or ice. Machines remain stable, operators maintain control, accidents are prevented.

## Indestructible and highly reliable.

HETTEC uses high-strength special steel and state-of-the-art manufacturing technologies. Uncompromising quality that proves itself in the toughest operations.

## Assembly in record time – no errors!

Our intelligent attachment systems make assembly quick, easy, and safe. No risk of incorrect assembly, no dangerous improvisations – HETTEC fits perfectly and holds rock solid.

## Guaranteed protection for people and machines

With HETTEC, not only is the risk of accidents for machine operators reduced, but also the environment and investments are sustainably protected. HETTEC system solutions prevent unplanned failures. Because: Safe machines mean less risk and more efficiency!

**STEILER  
IST  
SICHER  
GEILER**

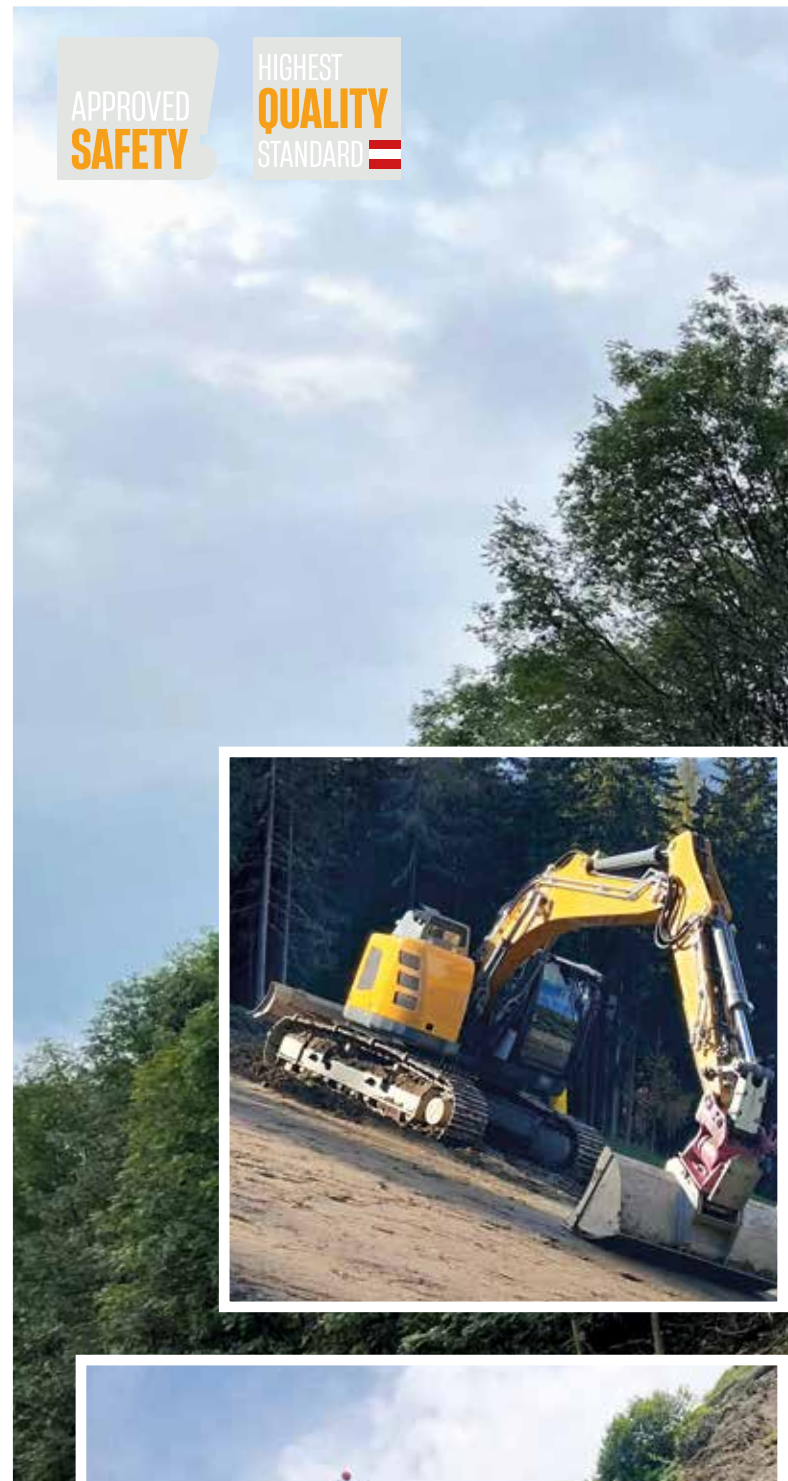

APPROVED  
**SAFETY**

HIGHEST  
**QUALITY**  
STANDARD 

# Avec SÉCURITÉ

## Pas de glissement – un contrôle total !

Nos systèmes de traction garantissent une tenue sûre sur presque tous les terrains, qu'il s'agisse de boue, de neige ou de glace.

Les machines restent stables, les opérateurs gardent le contrôle, les accidents sont évités.

## Indestructible et hautement fiable.

HETTEC utilise de l'acier spécial à haute résistance et des technologies de fabrication de pointe. Une qualité sans compromis qui fait ses preuves dans les opérations les plus difficiles.

## Assemblage en un temps record – pas d'erreurs !

Nos systèmes de fixation intelligents permettent un montage rapide, facile et sûr. Pas de risque de mauvais montage, pas d'improvisation dangereuse -HETTEC s'adapte parfaitement et tient solidement.

## Protection garantie pour les personnes et les machines

Avec HETTEC, non seulement le risque d'accident pour les opérateurs de machines est réduit, mais l'environnement et les investissements sont également protégés de manière durable. d'accidents pour les opérateurs de machines, mais aussi de protéger durablement l'environnement et les investissements. Les solutions système HETTEC préviennent les défaillances imprévues.

Parce que : Des machines sûres signifient moins de risques et plus d'efficacité !





**SUSTAINABILITY**  
**LE DÉVELOPPEMENT DURABLE**

Responsibility for people,  
machines, and the environment  
Responsabilité à l'égard des personnes, des  
machines et de l'environnement

## We care

### **100% green electricity** **Recyclable**

HETTEC relies on sustainability: Our production runs on 100% green electricity. We use exclusively high-quality EU steel, which is fully recyclable. With our new Vario system, worn parts can simply be replaced instead of disposing of the entire product. Thus, we extend the lifespan of our traction aids, save resources, and reduce waste.

### **Fair & transparent**

Transparency and fairness are essential to us. Our entire supply chain is seamlessly traceable. We also guarantee fair working conditions, safe workplaces, and sustainable value creation.

### **100% d'électricité verte** **Recyclable**

HETTEC mise sur le développement durable : Notre production est alimentée à 100% par de l'électricité verte. Nous utilisons exclusivement de l'acier européen de haute qualité, qui est entièrement recyclable. Grâce à notre nouveau système Vario, les pièces usées peuvent être simplement remplacées au lieu de jeter le produit entier. Nous prolongeons ainsi la durée de vie de nos aides à la traction, économisons les ressources et réduisons les déchets.

### **Equitable et transparent**

La transparence et l'équité sont essentielles pour nous. L'ensemble de notre chaîne d'approvisionnement est parfaitement traçable. Nous garantissons également des conditions de travail équitables, des lieux de travail sûrs et une création de valeur durable.

## SERVICE SERVICE

### Custom Solutions

Our development team works closely with you to realize tailor-made special solutions.

### Assembly Service

Professional support for quick and safe installation of our systems.

### Rental Service

Flexible solutions for temporary deployments, without long-term investments.

### Maintenance & Spare Parts

Quick repairs and original parts to keep your machines running reliably.

### Global Support

Our team is available around the globe to answer your questions.

### Express Delivery

Custom delivery solutions for urgent deployments, so you don't have any downtime.

### Solutions sur mesure

Notre équipe de développement travaille en étroite collaboration avec vous pour réaliser des solutions spéciales sur mesure.

### Service d'assemblage

Assistance professionnelle pour une installation rapide et sûre de nos systèmes.

### Service de location

Des solutions flexibles pour des déploiements temporaires, sans investissements à long terme.

### Maintenance et pièces détachées

Des réparations rapides et des pièces d'origine pour que vos machines fonctionnent en toute fiabilité.

### Assistance mondiale

Notre équipe est disponible dans le monde entier pour répondre à vos questions.

### Livraison express

Des solutions de livraison personnalisées pour les déploiements urgents, afin d'éviter tout temps d'arrêt.



## DEALERS CONCESSIONNAIRES

### Strong partnership for global power

Through cooperation with RUD, one of the leading companies in chain and traction technology, we combine innovation with global reach.

Production, distribution, and service are at the highest level worldwide.

### Un partenariat solide pour puissance mondiale

Grâce à la coopération avec RUD, l'une des entreprises leaders en matière de technologie de chaîne et de traction, nous associons l'innovation à la portée mondiale. La production, la distribution et le service sont au plus haut niveau mondial.



### Contact person, handshake quality, and service

We are constantly expanding our dealer and partner network to offer our customers reliable, fast service, and competent advice worldwide.

### Personne de contact, poignée de main de qualité et service

Nous élargissons constamment notre réseau de distributeurs et de partenaires afin d'offrir à nos clients un service fiable et rapide, ainsi que des conseils compétents dans le monde entier.



# HETTEC<sup>®</sup>

EXTREME TERRAIN TECHNOLOGY

Email to [sales@hettec.com](mailto:sales@hettec.com)

Name: \_\_\_\_\_

Brand: \_\_\_\_\_ (CAT, Volvo, Hitachi, etc.)

Model: \_\_\_\_\_ (320C, 220E, 210ZX, etc.)

Number/Track: \_\_\_\_\_ (35, 47, 49, etc.)

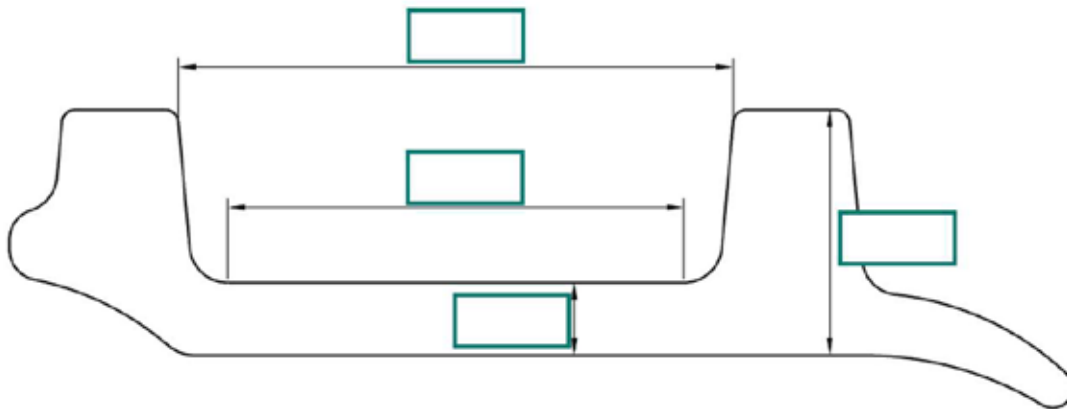
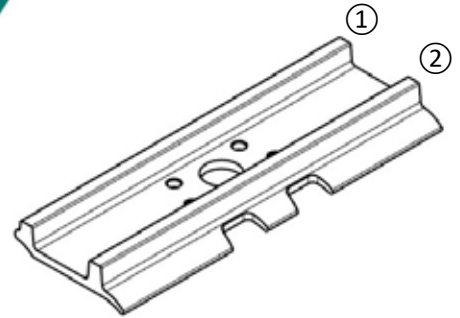

Millimeter

Inch

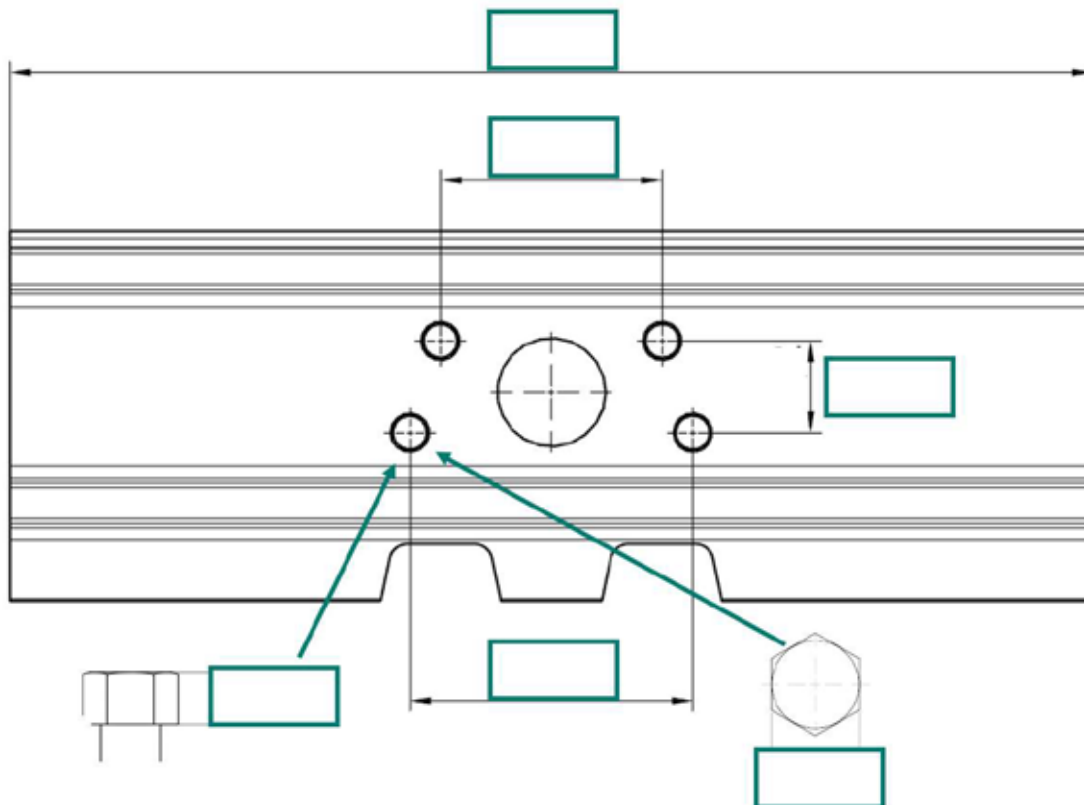

# HETTEC®

EXTREME TERRAIN TECHNOLOGY

Email to [sales@hettec.com](mailto:sales@hettec.com)

Name: \_\_\_\_\_

Brand: \_\_\_\_\_ (CAT, Volvo, Hitachi, etc.)

Model: \_\_\_\_\_ (320C, 220E, 210ZX, etc.)

Number/Track: \_\_\_\_\_ (35, 47, 49, etc.)

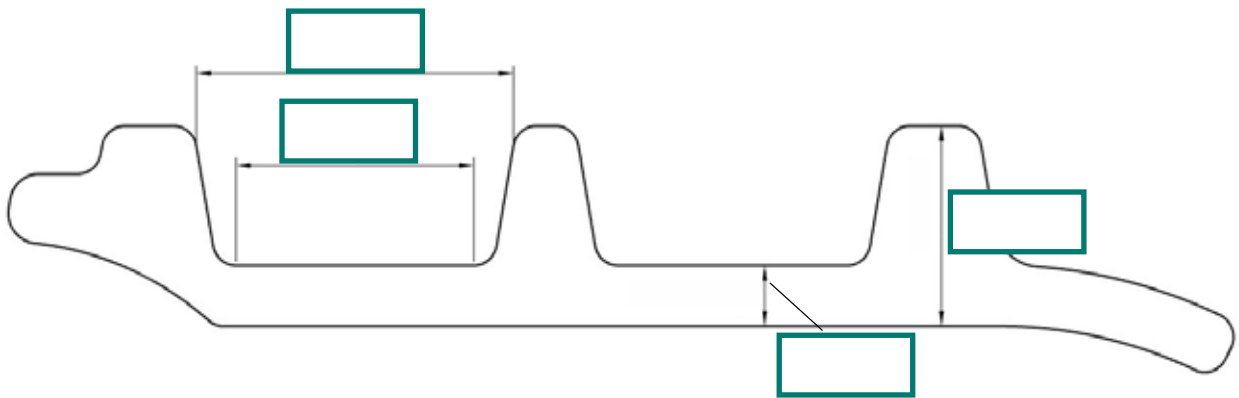
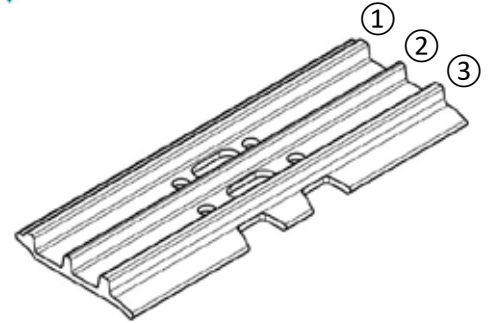

Millimeter

Inch

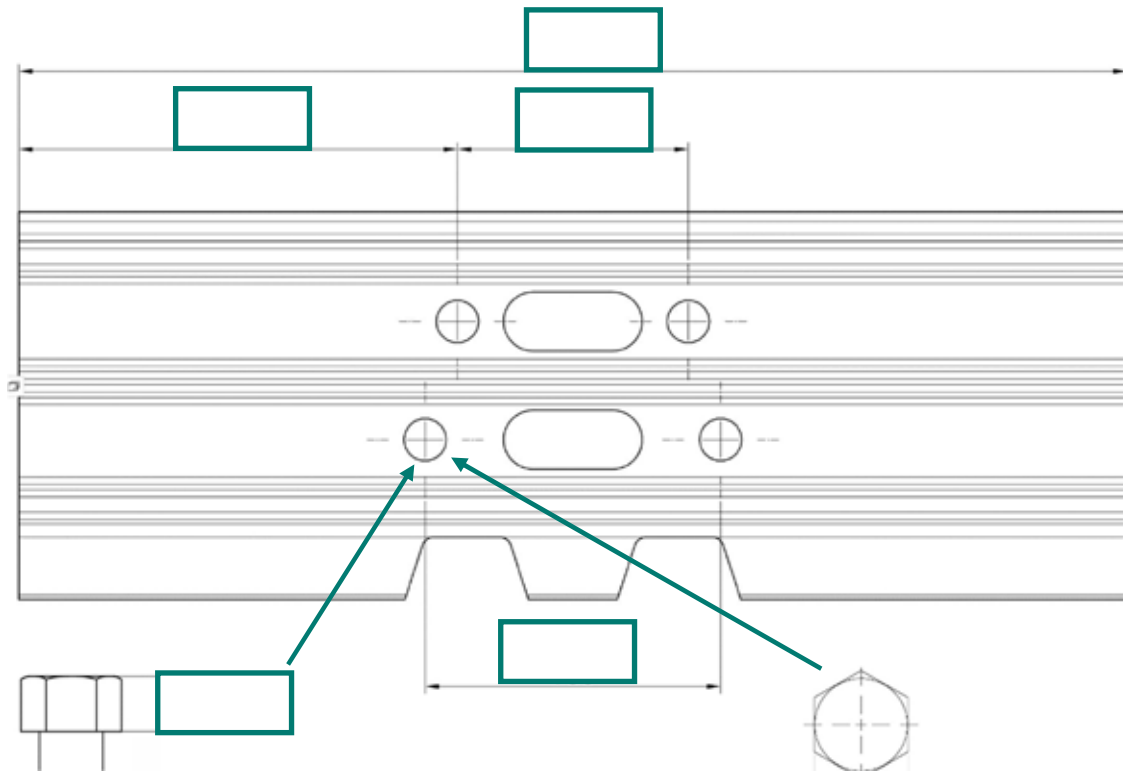



## HETTEC-components GmbH

Gewerbepark 11  
5611 Grossarl / Austria

+43 6414 93012  
sales@hettec.com

[hettec.com](http://hettec.com)



[hettec.com](http://hettec.com)



[Hettec Solutions](#)



[Hettec worldwide](#)



STEILER IST  
SICHER  
GEILER

 **RUD**<sup>®</sup>  
Strategic Partner of the  
RUD GROUP

Familien-  
unternehmen  
Österreich

