



SOLUCIONES DE TRACCIÓN para maquinaria forestal y de construcción

TECNOLOGIA AVANÇADA EM TRACÇÃO
para equipamentos do setor florestal
e da construção civil

 **RUD**
Strategic Partner of the
RUD GROUP

Familien-
unternehmen
Österreich



APPROVED
SAFETY

HIGHEST
QUALITY
STANDARD

 **RUD**[®]
Strategic Partner of the
RUD GROUP

Hemos ...



crecido de forma natural.

Lo que comenzó en 2010 en el corazón de los Alpes como un pequeño negocio familiar se ha desarrollado hasta convertirse en una empresa de alcance global. El apego a los estándares más exigentes ha demostrado ser exitoso, y la implementación constante de nuevas ideas ha convencido.



permanecemos intransigentes.

Confiamos en materiales de alta calidad, tecnologías de fabricación de última generación y pruebas de carga extremas. ¡Porque cuando se trata de seguridad, no se hacen concesiones!



comprometidos con usted.

Asumimos la responsabilidad por las personas, las máquinas y el medio ambiente. Nuestra cadena de suministro es rastreable, nuestros productos son duraderos y nuestras acciones son sostenibles. ¡Nuestras asociaciones son duraderas!

Uma trajetória ...

de expansão natural e consistente.

O que surgiu em 2010 nas majestosas montanhas alpinas como uma modesta empresa familiar transformou-se em uma potência empresarial de alcance mundial. Nossa busca incessante pela excelência se provou vencedora, enquanto nossa determinação em implementar ideias inovadoras revolucionou o setor.

intransigentes quando o assunto é qualidade.

Investimos exclusivamente em materiais nobres, processos industriais ultramodernos e testes rigorosos de resistência. Porque em questões de segurança, não admitimos meio-termo!

compromisso com você.

Honramos nosso compromisso com as pessoas, equipamentos e preservação ambiental. Garantimos total rastreabilidade em nossa cadeia produtiva, fabricamos produtos com vida útil excepcional e adotamos práticas genuinamente sustentáveis. Construimos relações comerciais que atravessam gerações!





WE HETTEC

Somos revolucionarios

HETTEC significa **Extreme Terrain Technology**. Estamos presentes en más de 120 países y ofrecemos **soluciones de tracción para casi cualquier tipo de maquinaria de construcción y forestal**. Nuestras raíces siguen siendo el motor de nuestro éxito: innovaciones prácticas desarrolladas para enfrentar desafíos reales. Las asociaciones sólidas garantizan la máxima calidad en el servicio y un alcance global. **La producción, distribución y servicio se encuentran al más alto nivel en todo el mundo.**

Pioneiros em inovação

HETTEC representa a vanguardia em **Extreme Terrain Technology**. Estamos presentes em mais de 120 países e oferecemos **soluções de tração para uma ampla variedade de máquinas de construção e florestais**. Mantemos viva a essência que impulsiona nosso crescimento: soluções práticas e inovadoras, projetadas para enfrentar os obstáculos mais complexos no campo. Alianças estratégicas com parceiros de excelência asseguram um atendimento impecável em escala global. Nossos padrões de **produção, distribuição e assistência técnica estabelecem referências mundiais de qualidade.**

INDEX

Portfolio	4
Aplicación / Aplicativo	5
HETTEC Global	6

PORTAFOLIO DE PRODUCTOS PRODUTOS

GEKKO Compact	8
GEKKO Compact pro	9
GEKKO Forest	10
GEKKO Supreme	11
GEKKO Extreme	12
PADDY Clip-on	13
VARIO System	14
ELASTO Grip	16
ELASTO Prime	17
ELASTO Apex	18
SPIDER	20

HETTEC SERVICE

Seguridad / Segurança	22
Sostenibilidad / Sustentabilidade	24
Servicio / Serviço	24

PORTAFOLIO DE PRODUCTOS DE HETTEC / LINHA COMPLETA DE SOLUÇÕES HETTEC

GEKKO VARIO 	Cadenas de Acero Correntes Metálicas de Alta Resistência	Ayudas de tracción para máquinas con un peso operativo de 5-90 toneladas Sistemas de tração projetados para equipamentos com capacidade operacional entre 5 e 90 toneladas	
ELASTO	Cadenas de Caucho Esteiras em Borracha de Engenharia	Ayudas de tracción para máquinas con un peso operativo de 5 a 10 toneladas Sistemas de tração desenvolvidos para equipamentos com capacidade operacional entre 5 e 10 toneladas	
SPIDER	Neumáticos Tecnología para Pneus	Ayudas de tracción para máquinas con neumáticos Sistemas de tração especializados para equipamentos que utilizam pneus	

Sistema	Modelo Linha	Ancho de la oruga / Dimensão da esteira en / em MM	Soporte lateral Proteção lateral	Tipo de tracción Tecnología de tração
GEKKO	Compact	400-700		Cadenas de Acero / Correntes Metálicas de Alta Resistência
GEKKO	Compact pro	400-700	●	Cadenas de Acero / Correntes Metálicas de Alta Resistência
GEKKO	Forest	500-800		Cadenas de Acero / Correntes Metálicas de Alta Resistência
GEKKO	Supreme	500-800		Cadenas de Acero / Correntes Metálicas de Alta Resistência
GEKKO	Extreme	500-800	●	Cadenas de Acero / Correntes Metálicas de Alta Resistência
VARIO	Inlay Forest	500-800		Cadenas de Acero / Correntes Metálicas de Alta Resistência
VARIO	Paddy	500-800		Cadenas de Acero / Correntes Metálicas de Alta Resistência
VARIO	Supreme	500-800		Cadenas de Acero / Correntes Metálicas de Alta Resistência
VARIO	Extreme	500-800	●	Cadenas de Acero / Correntes Metálicas de Alta Resistência
ELASTO	Grip	variabel		Cadenas de Caucho / Esteiras em Borracha de Engenharia
ELASTO	Prime	450		Cadenas de Caucho / Esteiras em Borracha de Engenharia
ELASTO	Apex	450	●	Cadenas de Caucho / Esteiras em Borracha de Engenharia
SPIDER	Inlay Forest	variabel		Neumáticos Tecnología para Pneus
SPIDER	Supreme	variabel		Neumáticos Tecnología para Pneus
SPIDER	Extreme	variabel	●	Neumáticos Tecnología para Pneus

ÁREAS DE APLICACIÓN CENÁRIOS DE UTILIZAÇÃO

	GEKKO Compact	GEKKO Compact pro	GEKKO Forest	GEKKO Supreme	GEKKO Extreme	ELASTO Grip	ELASTO Prime	ELASTO Apex	VARIO / SPIDER* INLAY Forest	VARIO INLAY Paddy	VARIO / SPIDER* INLAY Supreme	VARIO / SPIDER* INLAY Extreme
Nieve Neve	●●●●●	●●●●●	●●●●●	●●●●●	●●●●●	●●●●●	●●●●●	●●●●●	●●●●●	●●●●●	●●●●●	●●●●●
Barro Lama	●●●●●	●●●●●	●●●●●	●●●●●	●●●●●	●●●●●	●●●●●	●●●●●	●●●●●	●●●●●	●●●●●	●●●●●
Hielo Gelo	●●●●●	●●●●●	●●●●●	●●●●●	●●●●●	●●●●●	●●●●●	●●●●●	●●●●●	●●●●●	●●●●●	●●●●●
Conservación del suelo Conservação do solo	●●●●●	●●●●●	●●●●●	●●●●●	●●●●●	●●●●●	●●●●●	●●●●●	●●●●●	●●●●●	●●●●●	●●●●●
Recomendación por máquina Recomendação por máquina	16	16	24	24	24	2	16	16				

* Los insertos son los mismos para Vario y Spider

* Os componentes internos são idênticos nas versões Vario e Spider



WE ARE WORLDWIDE

Nuestras fuertes raíces permiten un crecimiento global sostenible.

Com bases sólidas, trilhamos caminhos de expansão global de forma sustentável.



CONSTRUCCIÓN DE ESTACIÓN DE MONTAÑA / AUSTRIA
IMPLANTAÇÃO DE ESTAÇÃO ALPINA / ÁUSTRIA
Trabajo seguro en el edificio más alto de los Alpes Orientales / 3440m
Operações em total segurança na estrutura mais elevada dos Alpes Orientais / 3440m



RED DE DISTRIBUIDORES HETTEC
Estamos ampliando constantemente nuestra **red de distribuidores y socios** para ofrecer a nuestros clientes un servicio confiable y asesoría competente en todo el mundo.
ECOSSISTEMA DE PARCEIROS HETTEC
Ampliamos continuamente nossa **rede de representantes e aliados** estratégicos, garantindo que nossos clientes recebam suporte de excelência e orientação especializada onde quer que estejam.



INDUSTRIA ENERGÉTICA / CALIFORNIA
SETOR ENERGÉTICO / CALIFÓRNIA
Anclaje de un parque solar en las condiciones más pronunciadas
Instalação de complexo solar em terrenos de inclinação extrema



MINERÍA / GUYANA FRANCESA
EXTRAÇÃO MINERAL / GUIANA FRANCESA
Trabajo fiable en todas las zonas climáticas
Operações consistentes em quaisquer condições climáticas do planeta



REFERENCIAS HETTEC

Nuestros productos se utilizan en todo el mundo y se prueban en las condiciones más exigentes. Ampliamos continuamente nuestra gama, adaptando nuestros productos a los desafíos más grandes.

CREDENCIAIS HETTEC

Nossa linha de produtos tem presença global, demonstrando eficácia mesmo nos ambientes mais hostis. Ampliamos constantemente nosso portfólio, desenvolvendo soluções que superam até os desafios mais extremos.

CONSTRUCCIÓN DE PISTAS DE ESQUÍ / AUSTRIA

IMPLANTAÇÃO DE PISTAS DE ESQUI / ÁUSTRIA
*Agarre seguro en pendientes heladas
 Aderência garantida em superfícies completamente glaciais*



DESBROZADO / ALEMANIA

PREPARAÇÃO DE TERRENOS / ALEMANHA
*Trituración en pendientes pronunciadas con movimientos laterales
 Aplicação de cobertura vegetal em declives acentuados com movimentação lateral*



TRABAJO FORESTAL / JAPÓN

MANEJO FLORESTAL / JAPÃO
*Trabajo eficiente en áreas inaccesibles
 Operações otimizadas em regiões de difícil acesso*



PROTECCIÓN CONTRA AVALANCHAS / SVALBARD

PREVENÇÃO DE AVALANCHES / SVALBARD
*Medidas de seguridad y protección civil en el punto más septentrional de Europa
 Sistemas de proteção e defesa civil no extremo setentrional do continente europeu*



INFRAESTRUCTURA DE MANTENIMIENTO / ANTÁRTIDA

INFRAESTRUTURA DE MANUTENÇÃO / ANTÁRTIDA
*Descubriendo la estación de investigación en las temperaturas más bajas y el hielo polar más duro
 Desbravamento de estação científica sob as temperaturas mais extremas e nas mais densas camadas de gelo polar*



INDUSTRIA ENERGÉTICA / AUSTRIA

SETOR ENERGÉTICO / ÁUSTRIA
*Construcción de la Central Hidroeléctrica de Kühtai - El mayor sitio de construcción de Europa 2025
 Edificação da Hidrelétrica de Kühtai - o mais grandioso canteiro de obras europeu em 2025*



GEKKO Compact

Máximo agarre para máquinas compactas – tracción confiable en cualquier terreno.

Aderência superior para equipamentos compactos: desempenho seguro em todos os tipos de superfície.

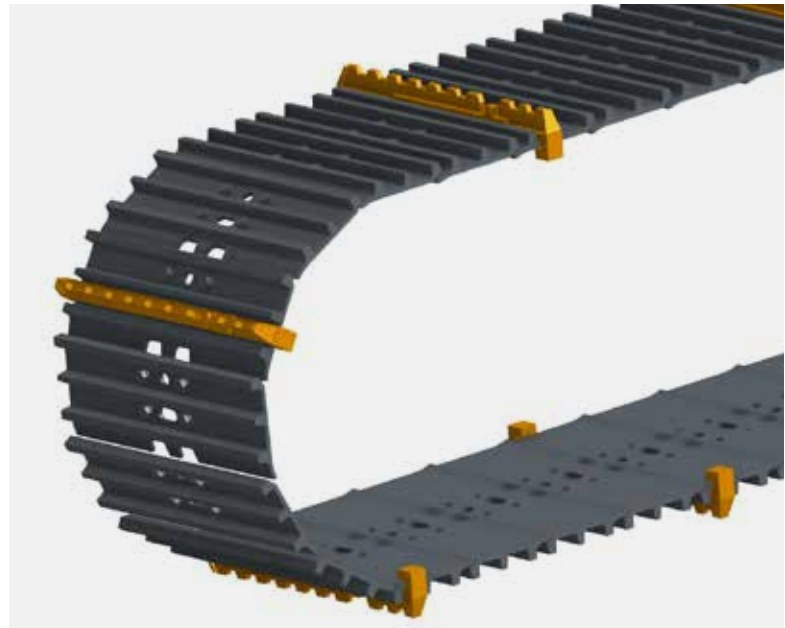
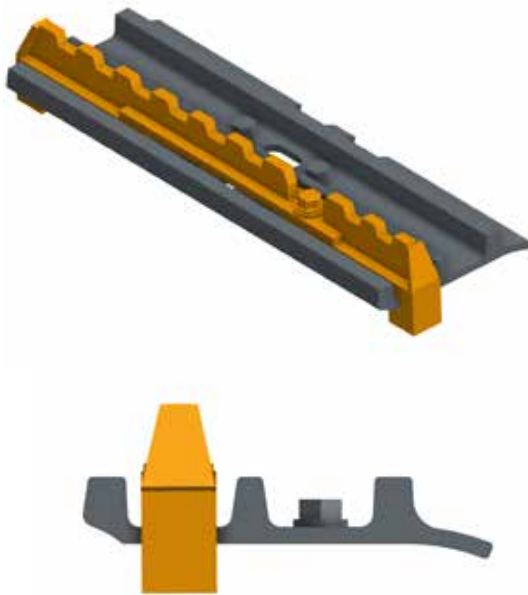

- altura de la barra: 35 mm
- para máquinas compactas de hasta 10 toneladas de peso operativo con cadenas de acero
- fabricado en acero de alta resistencia y resistente al desgaste
- tornillo de fijación de alta resistencia
- garras com altura de 35mm
- compatível com equipamentos compactos até 10 toneladas equipados com esteiras metálicas
- fabricado em aço de alta durabilidade e resistência à abrasão
- sistema de fixação reforçado com parafusos de alta resistência

DIM. IN MM
400
450
500
550
600
700



ÁREA DE APLICACIÓN / CENÁRIOS IDEAIS DE USO

barro, suelo forestal blando, nieve, terreno inaccesible y empinado
terrenos lamacentos, solos florestais macios, áreas nevadas, locais de difícil acesso e elevada inclinação





GEKKO Compact *pro*

La solución definitiva de tracción para máquinas compactas – soporte lateral máximo y perfecta para uso en hielo.

Desenvolvida para dominar qualquer terreno, esta solução revolucionária garante aderência incomparável para equipamentos compactos, com estabilidade lateral superior e desempenho excepcional em superfícies congeladas.

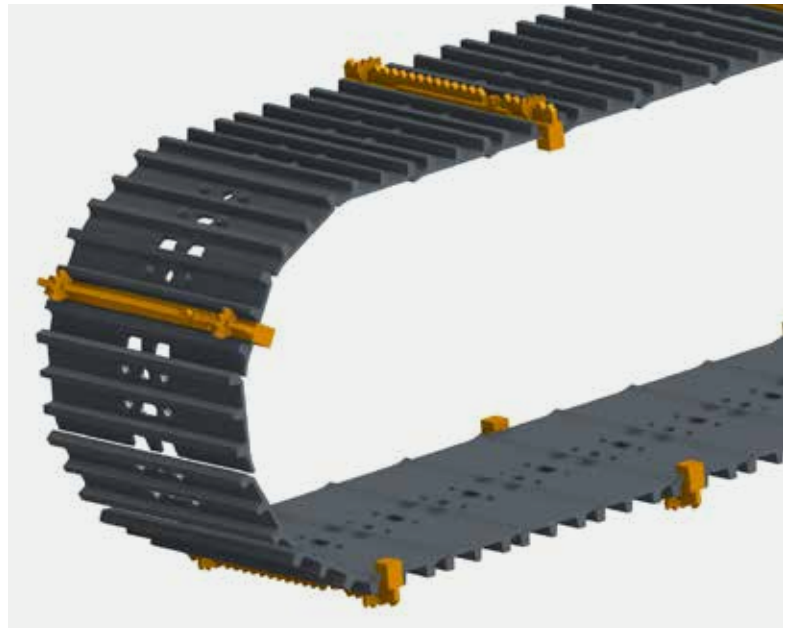
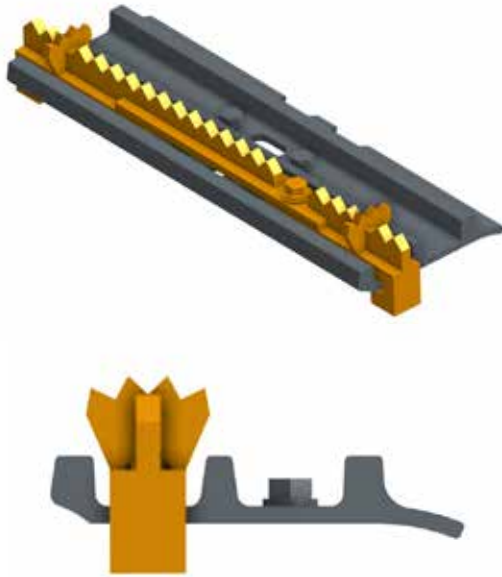

- altura de la barra: 35 mm + 10 mm de garras para hielo
- serrado afilado y dos placas adicionales verticales con serrado fino para un óptimo soporte lateral
- para máquinas compactas de hasta 10 toneladas de peso operativo con cadenas de acero
- fabricado en acero de alta resistencia y resistente al desgaste
- tornillo de fijación de alta resistencia
- garras imponentes de 35mm + 10mm com pontas específicas para gelo
- sistema avançado de serrilhado cortante complementado por placas verticais duplas com microserrilhado que maximizam a estabilidade lateral
- compatível com máquinas compactas de esteiras metálicas até 10 toneladas
- construção premium em aço de alta resistência com propriedades anti-desgaste superiores
- sistema de fixação reforçado com parafusos de alta resistência à tração

DIM. IN MM
400
450
500
550
600
700



ÁREA DE APLICACIÓN / CENÁRIOS IDEAIS DE USO

nieve, hielo, terreno inaccesible y empinado
terrenos nevados, superficies congeladas, áreas de difícil acceso e encostas íngremes



GEKKO Forest

Tracción óptima para máquinas de tamaño medio. Gracias a la baja altura de la barra, se logra la máxima conservación del suelo.

A resposta definitiva para equipamentos florestais de médio porte, combinando aderência superior com respeito ambiental. Seu design inovador com garras de perfil reduzido preserva a integridade do terreno sem comprometer a performance.

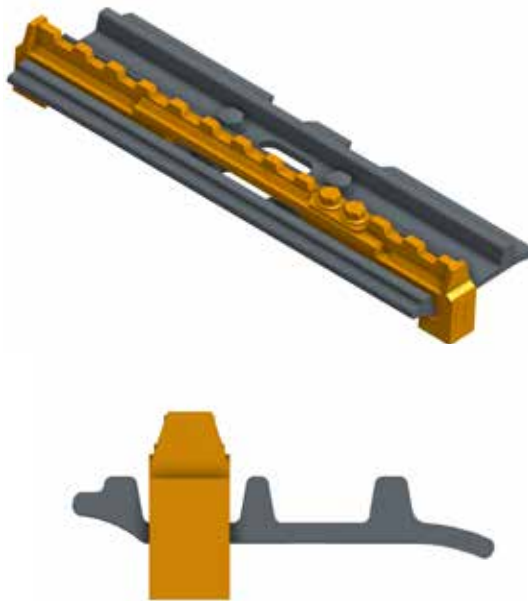

- altura de la barra: 32 mm
- para máquinas de 10 a 40 toneladas de peso operativo
- fabricado en acero de alta resistencia y resistente al desgaste
- tornillos de alta resistencia
- daño mínimo al suelo
- garras estratégicamente dimensionadas con 32mm de altura
- projetado para máquinas operacionais na faixa de 10 a 40 toneladas
- estrutura premium em aço especial de alta resistência com propriedades anti-desgaste avançadas
- sistema de fixação com parafusos ultra-resistentes
- tecnologia eco-friendly que minimiza a compactação e erosão do solo

DIM. IN MM
500
550
600
700
750
800



ÁREA DE APLICACIÓN / CENÁRIOS IDEAIS DE USO

caminos forestales helados y empinados
vias florestais escorregadias, congeladas e com inclinações desafiadoras





GEKKO Supreme

Agarre confiable en casi cualquier superficie. La variante integral para una máxima propulsión.

Domine qualquer desafio com esta solução polivalente que oferece aderência implacável em praticamente todas as superfícies. O equilíbrio perfeito entre versatilidade e potência para uma propulsão sem precedentes.



- altura de la barra: 50 mm
- para máquinas de 10 a 40 toneladas de peso operativo
- fabricado en acero de alta resistencia y resistente al desgaste
- tornillos de alta resistencia
- disponible también en versión de 2 barras
- sistema de tração com garras robustas de 50mm
- concebido para equipamentos operacionais na categoria de 10 a 40 toneladas
- engenharia avançada com aço especial de alta resistência e tecnologia anti-desgaste
- conjunto de fixação reforçado com parafusos de resistência superior
- flexibilidade com configuração alternativa disponível na versão de dupla garra

DIM. IN MM
500
550
600
700
750
800



ÁREA DE APLICACIÓN / CENÁRIOS IDEAIS DE USO

nieve, hielo, terreno inaccesible y empinado
operações em ambientes com neve, superfícies congeladas,
terrenos de acesso complexo e topografia íngreme



GEKKO Extreme

La solución definitiva de tracción para máquinas de tamaño medio – soporte lateral máximo y perfecta para uso en hielo.

Projetado para desafiar os limites, este sistema revolucionário leva a tração de equipamentos médios a um novo patamar, oferecendo estabilidade lateral incomparável e domínio absoluto sobre superfícies congeladas.

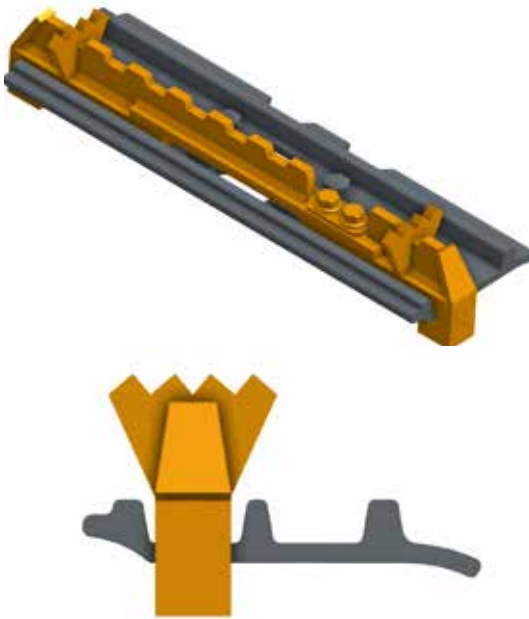

- altura de la barra: 50 mm + garras de 20 mm
- para máquinas de 10 a 40 toneladas de peso operativo
- fabricado en acero de alta resistencia y resistente al desgaste
- tornillos de alta resistencia
- dos placas verticales adicionales con serrado fino para un óptimo soporte lateral
- también disponible para placas de doble barra
- arquitetura agressiva com garras principais de 50mm complementadas por garras adicionais de 20mm
- desenvolvido especificamente para máquinas operacionais entre 10 e 40 toneladas
- construção premium utilizando aço especial de resistência superior com tecnologia avançada anti-desgaste
- sistema de ancoragem com parafusos ultra-resistentes de alta performance
- tecnologia exclusiva com duplas placas verticais microserilhadas que amplificam drasticamente a estabilidade lateral
- versatilidade garantida com opção adaptável para sapatas de garra dupla

DIM. IN MM
500
550
600
700
750
800



ÁREA DE APLICACIÓN / CENÁRIOS IDEAIS DE USO

barro, suelo forestal blando, nieve, hielo, terreno inaccesible y empinado condições extremas em terrenos lamacentos, solos florestais instáveis, ambientes nevados, superfícies congeladas, áreas remotas de difícil acesso e encostas desafiadoras

PADDY



PADDY Clip-on

Máxima conservación del suelo y, si es necesario, tracción máxima – combinable con las soluciones de tracción HETTEC.

A revolução em adaptabilidade que prioriza a integridade do terreno sem abrir mão da potência quando o desafio exige. Um sistema versátil que se integra perfeitamente às soluções avançadas de tração HETTEC.

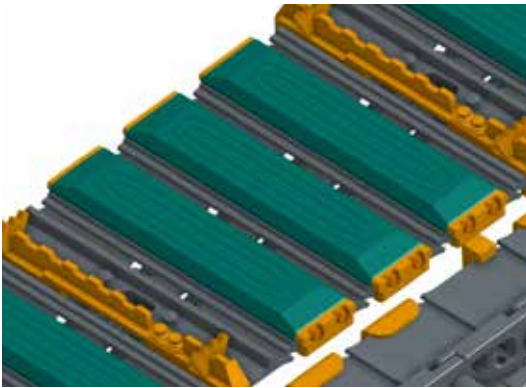

- montaje rápido
- conservación inmediata del suelo
- calidad premium
- combinable con GEKKO y VARIO
- tracción cuando se requiera
- sistema de acoplamiento ultrarrápido
- tecnologia eco-consciente que protege instantaneamente as superfícies sensíveis
- qualidade premium
- versatilidade total com compatibilidade garantida com os sistemas GEKKO e VARIO
- performance inteligente que oferece potência adicional apenas quando as condições demandam

DIM. IN MM
400
450
500
600
700
800



ÁREA DE APLICACIÓN / CENÁRIOS IDEAIS DE USO

PADDY: calles, asfalto, hormigón

PADDY + GEKKO/VARIO: nieve, hielo, barro, terreno empinado

PADDY: ambientes urbanos, vías pavimentadas con asfalto, superficies de concreto

PADDY + GEKKO/VARIO: condições adversas com neve, superficies congeladas, terrenos lamacentos e topografias com declives acentuados

VARIO

VARIO System

Sistema único con liberación rápida para un montaje aún más veloz y máxima tracción. Ancho ajustable.

Revolucionário mecanismo de liberação instantânea que proporciona montagem ultrarrápida e aderência superior ao terreno. Adaptável em diferentes larguras.

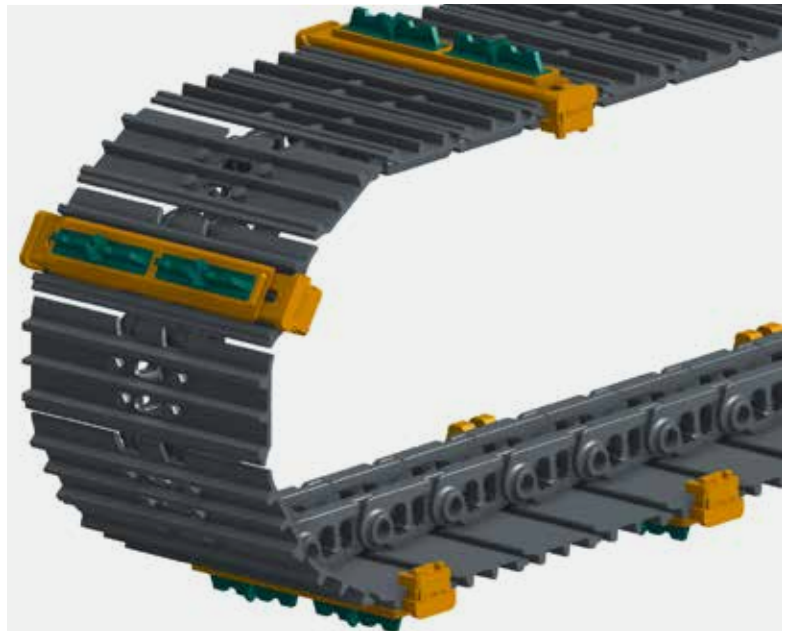

- altura de barra variable y tracción mediante diferentes insertos intercambiables
- para máquinas de 10 a 40 toneladas de peso operativo con cadenas de acero
- fabricado en acero de alta resistencia y resistente al desgaste
- tornillos de alta resistencia
- también disponible para placas de doble barra
- versatilidade nas garras de tração com altura personalizada através de diversos insertos intercambiáveis
- compatível com equipamentos de 10 a 40 toneladas equipados com esteiras metálicas
- construído com liga de aço super-resistente à abrasão
- fixação com parafusos reforçados de alta resistência
- opção adicional disponível para sapatas de garra dupla

DIM. IN MM

500 + 550 +
600

700 + 750 +
800



INSERTOS VARIO Y ÁREAS DE APLICACIÓN / APLICAÇÕES DOS INSERTOS VARIO

PADDY		conservación del suelo, apto para circular en asfalto preservação do terreno com possibilidade de tráfico em vias asfaltadas
FOREST		caminos forestales helados y empinados trilhas florestais escorregadias e de forte declive
SUPREME		barro, suelo forestal blando, nieve, terreno inaccesible y empinado terrenos pantanosos, solos florestais macios, áreas nevadas, locais de difícil acceso e alta declividade
EXTREME		barro, suelo forestal blando, nieve, hielo, terreno inaccesible y empinado con inclinación lateral regiões lamacentas, solos florestais inconsistentes, áreas com neve ou gelo, locais remotos e terrenos íngremes com declive lateral



ELASTO

ELASTO Grip



Tracción óptima para máquinas con cadenas de caucho.

Solução definitiva de aderência para equipamentos com esteiras emborrachadas.

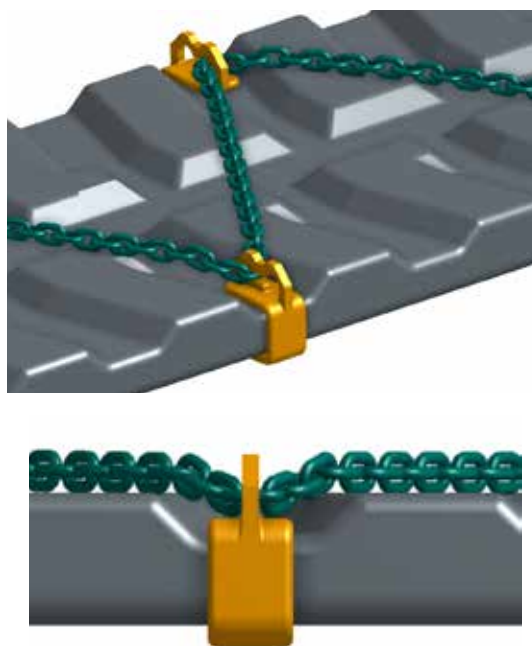

Se inserta en la hendidura del perfil de la cadena de caucho y se conecta mediante una cadena.

- tracción inmediata, montaje rápido
- aceros de alta resistencia y cadena
- independiente del ancho y perfil de la cadena
- para máquinas compactas de 4 a 10 toneladas de peso operativo

DIM. IN MM

variabel

Sistema de encaixe nas ranhuras do perfil da esteira de borracha com interligação por corrente de alta resistência.

- ganho instantâneo de tração com instalação ultrarrápida
- composição em aço e corrente de altíssima durabilidade
- compatibilidade universal independente do perfil ou largura da esteira
- desenvolvido para miniequipamentos entre 4 e 10 toneladas



ÁREA DE APLICACIÓN / CENÁRIOS IDEAIS DE USO

nieve, hielo, terreno blando y duro
superfícies nevadas, congeladas, terrenos compactos ou inconsistentes

ELASTO



ELASTO Prime

La mejor tracción para máquinas con orugas y cadenas de caucho.

Tecnologia de aderência superior para maquinário com sistemas de locomoção por esteiras, incluindo modelos com esteiras emborrachadas.

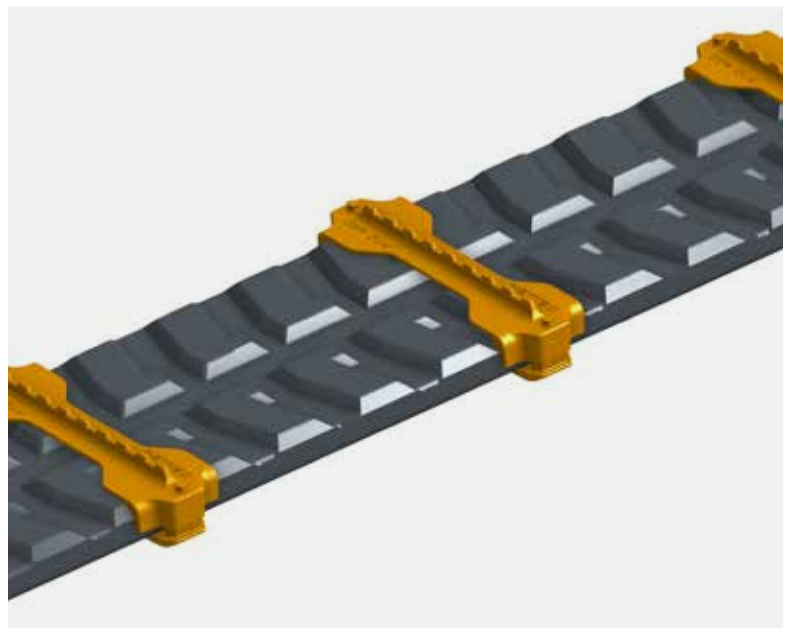
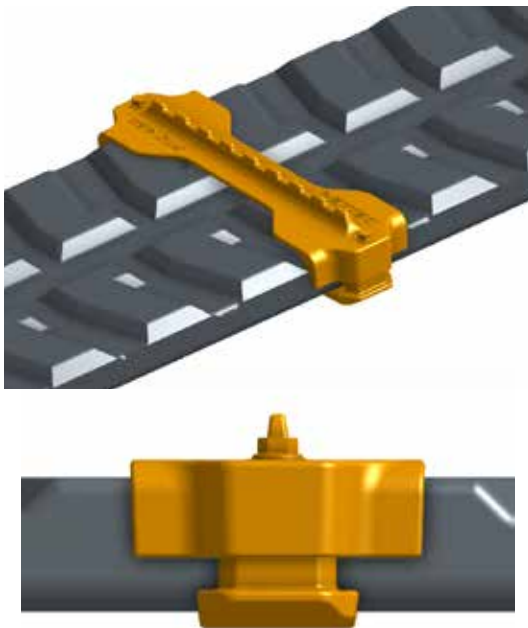

Con Elasto Prime, el trabajo seguro y eficiente en terrenos inaccesibles es posible para máquinas con cadenas de caucho.

- para excavadoras compactas entre 7 y 10 toneladas de peso operativo
- fundición de alta resistencia, con una barra de tracción soldada
- montaje sencillo y rápido
- independiente del perfil y fabricante de la cadena

DIM. IN MM

450

O Elasto Prime transforma operações em terrenos críticos, garantindo trabalho seguro e produtivo para equipamentos com esteiras de borracha.

- projetado para miniescavadeiras na faixa de 7 a 10 toneladas
- Estrutura fundida de altíssima resistência, com elemento de tração soldado
- processo de instalação intuitivo e extremamente ágil
- total compatibilidade com esteiras de diversos fabricantes e perfis



ÁREA DE APLICACIÓN / CENÁRIOS IDEAIS DE USO

hielo y nieve, bosque, terreno duro y blando, terreno empinado
ambientes com neve e gelo, operações florestais, terrenos consistentes
ou macios, áreas de acentuada inclinação



ELASTO Apex

Tracción extrema para máquinas con orugas y cadenas de caucho. Agarre supremo en terrenos desafiantes.

Aderência definitiva para equipamentos com sistemas de locomoção por esteiras, incluindo modelos com esteiras emborrachadas.



Se coloca sobre la cadena de caucho y se fija con mordazas de sujeción y tornillos.

- para excavadoras compactas entre 7 y 10 toneladas de peso operativo
- fundición de alta resistencia, con una barra de tracción soldada y dos garras para el mejor soporte lateral
- montaje sencillo y rápido
- independiente del perfil y fabricante de la cadena

DIM. IN MM

450

Sistema de fixação sobre a esteira de borracha utilizando garras de ajuste e parafusos de alta precisão.

- especialmente desenvolvido para miniescavadeiras entre 7 e 10 toneladas
- concepção em liga fundida de resistência excepcional, com garra de tração soldada e dois elementos de ancoragem que garantem inigualável suporte lateral.
- processo de instalação descomplicado e extremamente rápido
- versatilidade total, independente da marca ou configuração do perfil da esteira



ÁREA DE APLICACIÓN / CENÁRIOS IDEAIS DE USO

hielo y nieve, bosque, terreno duro y blando, terreno empinado, terreno helado y blando con inclinación lateral

superfícies congeladas e nevadas, áreas florestais, terrenos rígidos ou inconsistentes, declives acentuados, locais escorregadiços ou macios com inclinação lateral

Familien-
unternehmen
Österreich



Crecido en UBICACIONES EMPINADAS

En 2010 se buscó una solución para realizar trabajos de movimiento de tierras de forma segura en terrenos inaccesibles, sobre nieve y hielo. Luego, en 2011, se logró el avance decisivo: las primeras ayudas de tracción dominaron operaciones bajo las condiciones alpinas más exigentes.

Lo que comenzó en un garaje en Großarl se ha expandido en poco tiempo hasta contar con múltiples patentes, una red global de distribuidores y miles de clientes.

Nascido nos DECLIVES MAIS DESAFIADORES

Em 2010, iniciou-se a jornada para revolucionar operações de terraplanagem em locais de acesso impossível, cobertos por neve e gelo.

O ano de 2011 marcou o ponto de virada: pioneiros dispositivos de tração conquistaram o domínio sobre as mais severas e implacáveis condições das montanhas alpinas.

Da simplicidade de uma garagem em Grossarl para o mundo: em um piscar de olhos, transformamos um sonho em múltiplas patentes, construímos uma rede de distribuidores que abraça o globo e conquistamos a confiança de milhares de clientes ao redor do planeta.



Seguridad, confianza y la máxima calidad – valores que considero fundamentales en el montañismo en hielo y que HETTEC aplica en sus productos.

*Campeón General de la Copa Mundial de Escalada en Hielo 2025
Benjamin Bosshard, Suiza*



Segurança, confiança e máxima qualidade – valores que são fundamentais para mim na escalada no gelo e para a HETTEC em seus produtos.

*Campeão Geral da Copa Mundial de Escalada no Gelo 2025
Benjamin Bosshard, Suíça*



SPIDER

La solución de tracción para máquinas con tracción en ruedas en los terrenos más empinados.

O sistema definitivo de tração que domina qualquer desafio para equipamentos com rodas em terrenos verticais.

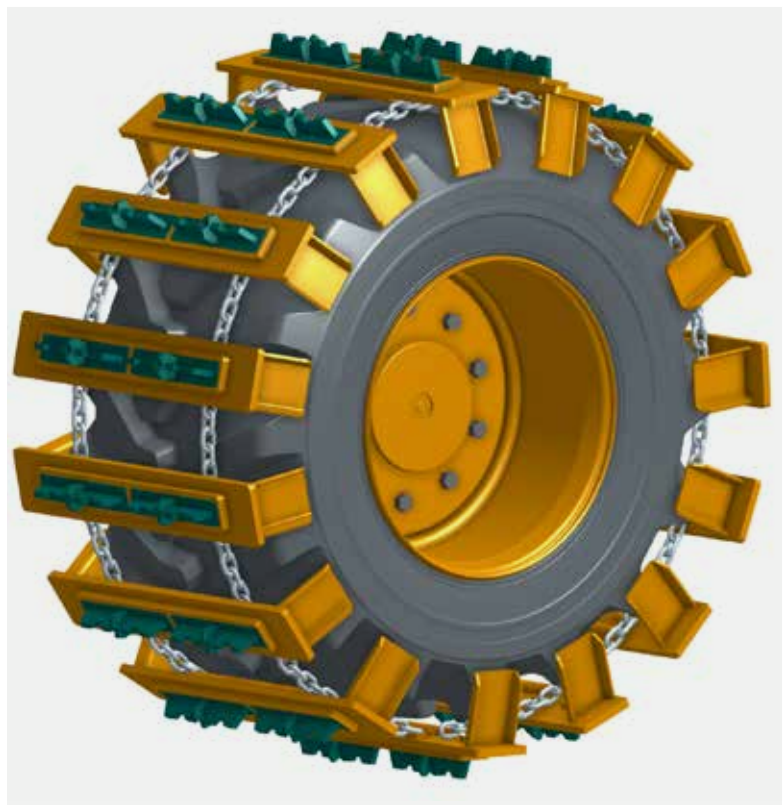
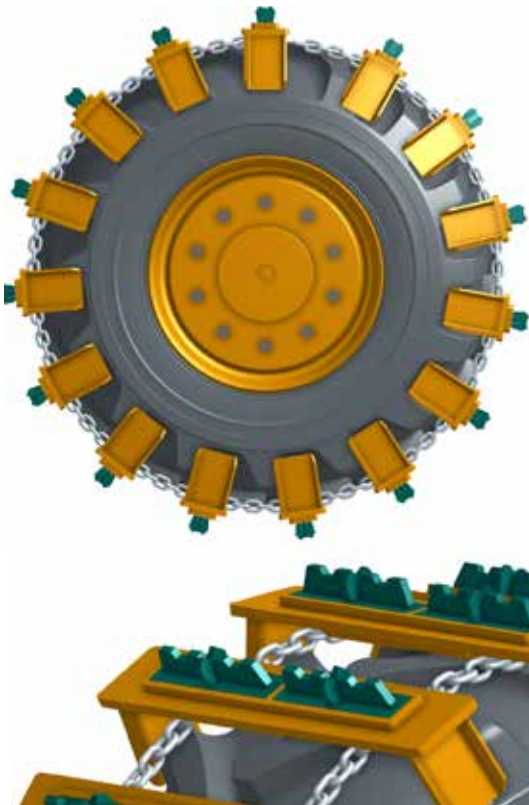

Desarrollada especialmente para su uso en condiciones de pendiente extrema, que suelen presentarse en excavadoras sobre orugas. Esta innovadora solución de tracción ofrece máxima flexibilidad y adaptabilidad a diversos sustratos y condiciones mediante insertos intercambiables.

- insertos de tracción intercambiables
- tracción máxima
- aceros de alta resistencia y cadenas
- conservación de neumáticos

Concebido especificamente para enfrentar inclinações que desafiam a gravidade, cenário comum para escavadeiras do tipo walking. Esta revolucionária tecnologia de tração proporciona adaptabilidade suprema aos mais diversos terrenos e situações graças ao seu sistema exclusivo de módulos intercambiáveis.

- módulos de tração personalizáveis para cada desafio
- aderência insuperável em qualquer superfície
- estrutura em aço e correntes de resistência industrial
- proteção avançada contra desgaste de pneus

DIM. IN MM

600/50 R22.5



INSERTOS SPIDER Y ÁREAS DE APLICACIÓN / APLICAÇÕES DOS INSERTOS SPIDER

FOREST		caminos forestales helados y empinados vias florestais congeladas de inclinação extrema
SUPREME		barro, suelo forestal blando, nieve, terreno inaccesible y empinado superfícies lamacentas, solos florestais instáveis, áreas nevadas e declives de difícil acesso
EXTREME		barro, suelo forestal blando, nieve, hielo, terreno inaccesible y empinado con inclinación lateral combinações desafiadoras de lama profunda, terrenos macios, camadas de neve e gelo, declives severos com inclinación lateral



Con SEGURIDAD

¡Sin deslizamientos – control total!

Nuestros sistemas de tracción aseguran un agarre seguro en casi cualquier terreno – ya sea barro, nieve o hielo.

Las máquinas se mantienen estables, el operador conserva el control y se previenen accidentes.

Indestructible y altamente confiable.

HETTEC utiliza acero especial de alta resistencia y tecnologías de fabricación de última generación. Una calidad intransigente que se demuestra en las operaciones más exigentes.

Montaje en tiempo récord – ¡sin errores!

Nuestros sistemas de fijación inteligentes hacen que el montaje sea rápido, sencillo y seguro. No hay riesgo de montaje incorrecto, ni improvisaciones peligrosas – HETTEC encaja perfectamente y se mantiene firme.

Protección garantizada para las personas y las máquinas

Con HETTEC, no solo se reduce el riesgo de accidentes para los operadores, sino que también se protege de forma sostenible el medio ambiente y las inversiones.

Las soluciones del sistema HETTEC previenen fallas imprevistas. Porque: ¡Máquinas seguras significan menos riesgos y mayor eficiencia!

APPROVED
SAFETY

HIGHEST
QUALITY
STANDARD



STEILER
IST
SICHER
GEILER



Segurança ABSOLUTA

**Aderência impecável.
Domínio completo!**

Nossos dispositivos de tração oferecem aderência impecável em qualquer superfície, da lama escorregadia à neve profunda e gelo traiçoeiro. Os equipamentos mantêm-se firmes, com operadores no comando total, prevenindo incidentes antes mesmo que aconteçam.

**Robustez incomparável
e confiabilidade
extrema.**

Na HETTEC, empregamos ligas de aço especial ultrarresistente e processos de fabricação revolucionários. Uma excelência inquestionável que demonstra seu valor nos cenários mais desafiadores.

**Instalação ultrarrápida:
sem erros!**

Nossa tecnologia de acoplamento inteligente proporciona uma instalação ágil, descomplicada e absolutamente segura. Eliminamos o risco de montagens incorretas e adaptações improvisadas. Os produtos HETTEC se ajustam com perfeição e oferecem estabilidade inabalável.

**Proteção integral
para profissionais e
equipamentos**

Ao escolher HETTEC, além de minimizar significativamente os riscos aos operadores, você também assegura a preservação do ambiente e a proteção duradoura do seu investimento. Nossas soluções sistêmicas HETTEC eliminam paralisações inesperadas. Equipamentos seguros representam menor exposição a riscos e produtividade ampliada!



SOSTENIBILIDAD COMPROMISSO AMBIENTAL

Responsabilidad con las personas, las máquinas y el medio ambiente

Zelo com as pessoas,
equipamentos e natureza



We care

100% electricidad ecológica Reciclable

HETTEC apuesta por la sostenibilidad: Nuestra producción funciona al 100% con electricidad verde. Utilizamos exclusivamente acero de alta calidad de la UE, el cual es totalmente reciclable. Con nuestro nuevo sistema Vario, las piezas desgastadas pueden ser simplemente reemplazadas en lugar de desechar el producto completo. De esta manera, prolongamos la vida útil de nuestras ayudas de tracción, ahorramos recursos y reducimos los desechos.

Justo y transparente

La transparencia y la equidad son fundamentales para nosotros. Toda nuestra cadena de suministro es rastreable sin fisuras. Además, garantizamos condiciones laborales justas, lugares de trabajo seguros y la creación de valor de forma sostenible.

Energía 100% renovável Totalmente reciclável

A HETTEC prioriza a sustentabilidade em cada detalhe: Nossas fábricas operam exclusivamente com energia limpa e renovável. Trabalhamos unicamente com aço premium europeu, completamente reciclável. Com a inovadora tecnologia Vario, componentes desgastados são facilmente substituíveis, eliminando a necessidade de descartar o produto completo. Dessa forma, estendemos significativamente a durabilidade de nossos sistemas de tração, preservamos recursos naturais e minimizamos a geração de resíduos.

Ética e transparência

Acreditamos firmemente na transparência e equidade. Nossa cadeia produtiva é integralmente rastreável, do início ao fim. Além disso, asseguramos práticas trabalhistas justas, ambientes seguros e desenvolvimento econômico verdadeiramente sustentável.

SERVICIO SERVIÇOS

Soluciones a Medida

Nuestro equipo de desarrollo trabaja estrechamente con usted para materializar soluciones especiales personalizadas.

Servicio de Montaje

Asistencia profesional para una instalación rápida y segura de nuestros sistemas.

Servicio de Alquiler

Soluciones flexibles para despliegues temporales, sin inversiones a largo plazo.

Mantenimiento y Repuestos

Reparaciones rápidas y piezas originales para mantener sus máquinas en funcionamiento de manera confiable.

Soporte Global

Nuestro equipo está disponible en todo el mundo para responder a sus preguntas.

Entrega Exprés

Soluciones de entrega personalizadas para despliegues urgentes, evitando tiempos de inactividad.

Projetos Sob Medida

Nossos especialistas trabalham lado a lado com sua empresa, transformando necessidades específicas em soluções exclusivas que atendem perfeitamente suas demandas.

Instalação Especializada

Conte com técnicos qualificados que garantem a implantação ágil e precisa de todos os nossos equipamentos, com total segurança operacional.

Locação Estratégica

Opções adaptáveis para uso temporário de equipamentos, eliminando a necessidade de imobilizar capital em aquisições definitivas.

Assistência Técnica e Componentes Originais

Pronto atendimento para consertos e fornecimento de peças genuínas, garantindo o desempenho contínuo e sem falhas dos seus equipamentos.

Assistência Internacional

Contamos com profissionais em diversos países, prontos para oferecer orientação e solucionar suas dúvidas, independentemente da sua localização geográfica.

Logística Prioritária

Estratégias de entrega especiais para atender demandas emergenciais, garantindo operação contínua sem períodos de paralisação em seus processos.

DISTRIBUIDORES REDE DE DISTRIBUIDORES

Una asociación sólida para el poder global

Mediante la cooperación con RUD, una de las empresas líderes en tecnología de cadenas y tracción, combinamos innovación con alcance global. La producción, distribución y servicio se encuentran al más alto nivel en todo el mundo.

Persona de contacto, calidad en el trato y servicio

Estamos ampliando constantemente nuestra red de distribuidores y socios para ofrecer a nuestros clientes un servicio confiable, rápido y asesoría competente en todo el mundo.

Alianças estratégicas com presença mundial

Nossa colaboração com a RUD, referência internacional em sistemas de correntes e tecnologias de tração, integra soluções inovadoras à presença consolidada nos mercados globais.

Mantemos padrões de excelência internacional em toda nossa cadeia operacional, desde a fabricação até o suporte pós-venda.



Atendimento personalizado, compromisso com a excelência e apoio integral

Investimos continuamente na ampliação de nossa rede global de distribuidores e parceiros estratégicos, assegurando atendimento ágil, orientação especializada e suporte técnico de qualidade para clientes em qualquer região do mundo.



HETTEC[®]

EXTREME TERRAIN TECHNOLOGY

Email to sales@hettec.com

Name: _____

Brand: _____ (CAT, Volvo, Hitachi, etc.)

Model: _____ (320C, 220E, 210ZX, etc.)

Number/Track: _____ (35, 47, 49, etc.)

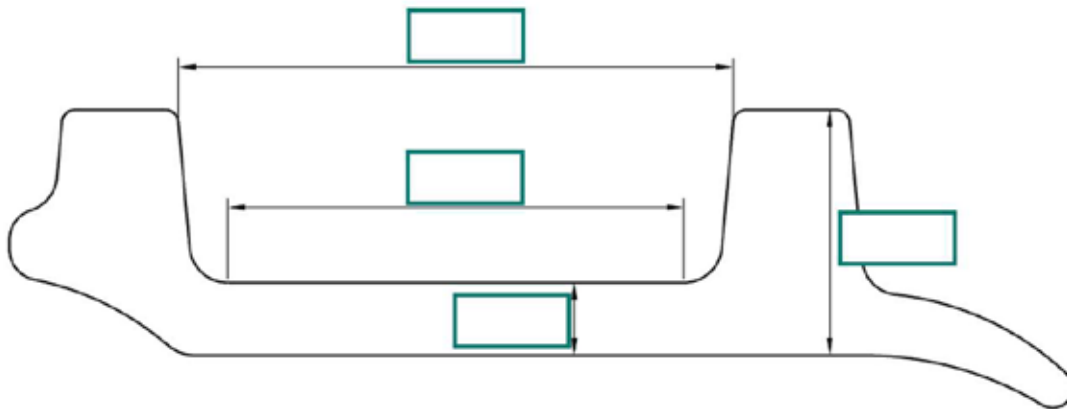
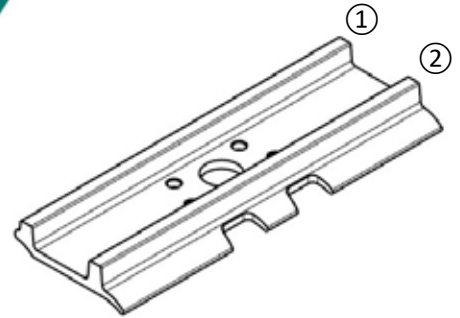

Millimeter

Inch

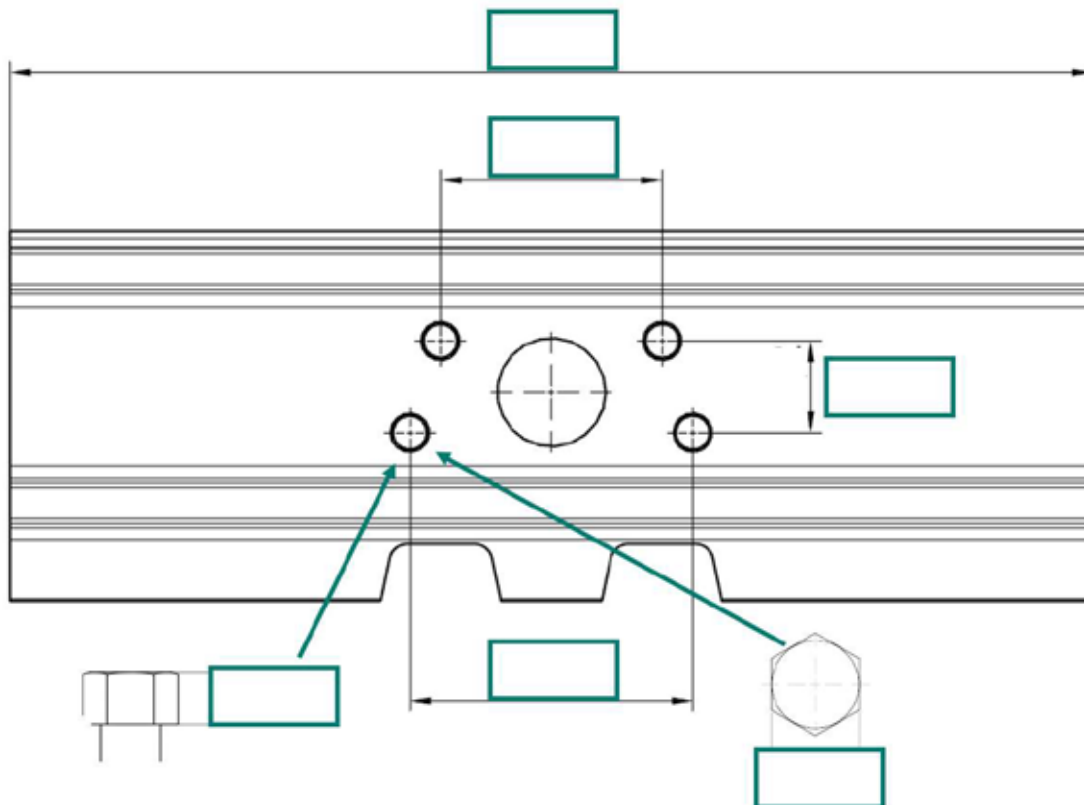

HETTEC®

EXTREME TERRAIN TECHNOLOGY

Email to sales@hettec.com

Name: _____

Brand: _____ (CAT, Volvo, Hitachi, etc.)

Model: _____ (320C, 220E, 210ZX, etc.)

Number/Track: _____ (35, 47, 49, etc.)

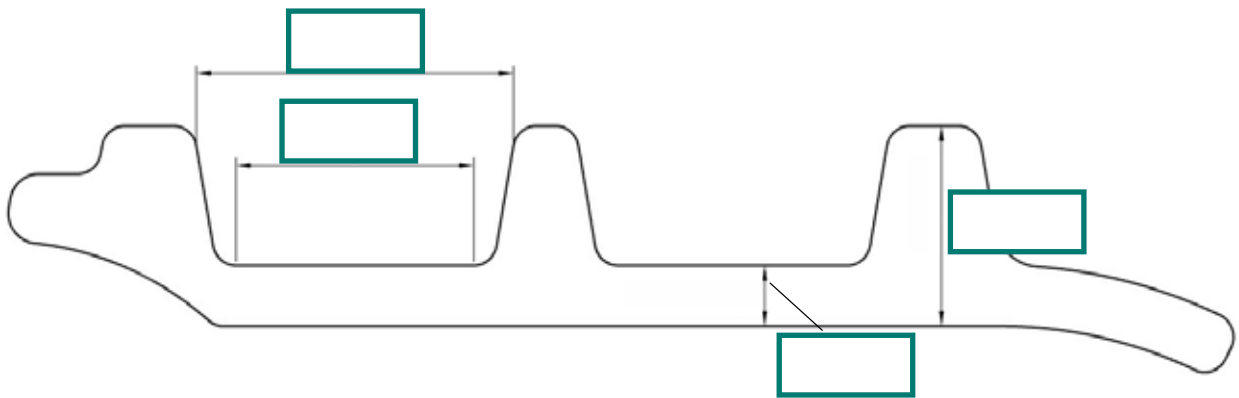
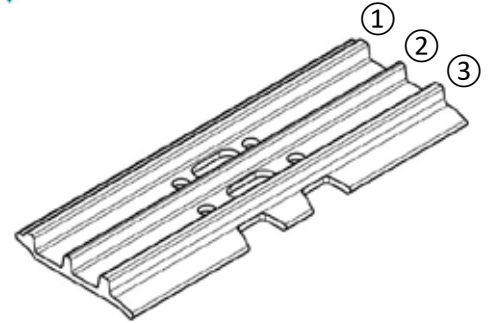

Millimeter

Inch

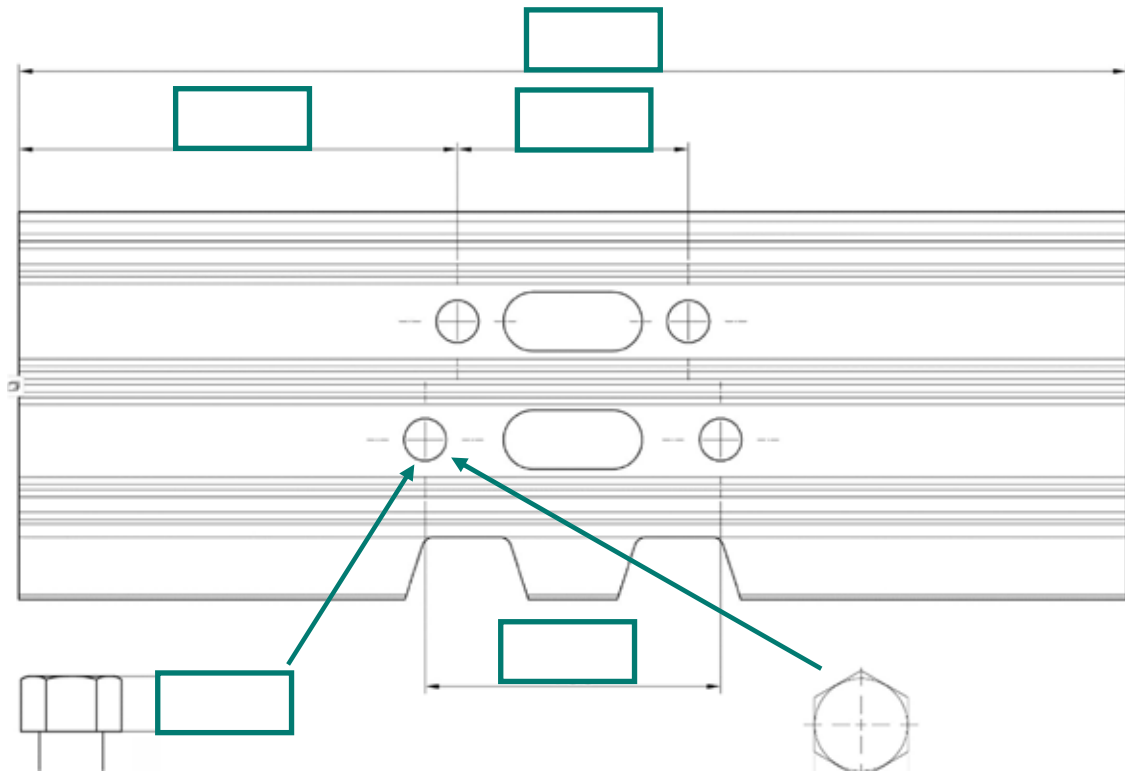



HETTEC-components GmbH

Gewerbepark 11
5611 Grossarl / Austria

+43 6414 93012
sales@hettec.com

hettec.com



hettec.com



Hettec Solutions



Hettec worldwide



STEILER IST
SICHER
GEILER

