



**TRAKTIONSLÖSUNGEN**  
für Forst- und Baumaschinen  
**SOLUZIONI DI TRAZIONE**  
per macchine forestali e da costruzione

 **RUD**<sup>®</sup>  
Strategic Partner of the  
RUD GROUP

Familien-  
unternehmen  
Österreich



APPROVED  
SAFETY

HIGHEST  
QUALITY  
STANDARD

**RUD**<sup>®</sup>  
Strategic Partner of the  
RUD GROUP

# Wir sind ...



## natürlich gewachsen.

Was 2010 im Herzen der Alpen als kleiner Familienbetrieb begann, entwickelte sich zum global agierenden Unternehmen. Die Einhaltung höchster Standards hat sich bewährt, die konsequente Umsetzung neuer Ideen hat überzeugt!



## kompromisslos geblieben.

Wir setzen auf High-End-Materialien, modernste Fertigungstechnologien und extreme Belastungstests. Denn wenn es um Sicherheit geht, gibt es keine Kompromisse!



## Ihnen verpflichtet.

Wir übernehmen Verantwortung für Mensch, Maschine und Umwelt. Unsere Lieferkette ist nachverfolgbar, unsere Produkte langlebig, unser Handeln nachhaltig und unsere Partnerschaften dauerhaft!

# Siamo...

## creciuti naturalmente.

Ciò che è iniziato nel 2010 nel cuore delle Alpi come una piccola bottega familiare, si è evoluto in un'azienda che opera a livello internazionale. L'adesione ai più elevati standard si è rivelata vincente, l'implementazione coerente di nuove idee ha convinto.

## rimasti sempre senza compromessi.

Ci affidiamo a materiali di alta qualità, tecnologie di produzione all'avanguardia e test di carico estremi. Perché quando si tratta di sicurezza, non ci sono compromessi!

## ci impegnamo per te.

Ci assumiamo la responsabilità delle persone, delle macchine e dell'ambiente. La nostra supply chain è tracciabile, i nostri prodotti sono durevoli e le nostre azioni sono sostenibili. Le nostre partnership durano a lungo!





WE HETTEC

## Wir sind revolutionär

HETTEC steht für **Extreme Terrain Technology**.

Wir sind in über 120 Ländern vertreten und bieten **Traktionslösungen für eine Vielzahl von Bau- und Forstmaschinen**. Unsere Wurzeln sind der Motor unseres Erfolgs: Praxisnahe Innovationen, entwickelt für echte Herausforderungen.

Starke Partnerschaften gewährleisten höchste Servicequalität und globale Reichweite. **Produktion, Vertrieb und Service sind weltweit auf höchstem Niveau.**

## Siamo rivoluzionari

HETTEC sta per **Extreme Terrain Technology**.

Siamo presenti in oltre 120 paesi e offriamo **soluzioni di trazione per una vasta gamma di macchinari forestali ed edili**.

Le nostre radici rimangono il motore del nostro successo: Innovationi pratiche, sviluppate per sfide reali.

Solide partnership garantiscono la nostra massima qualità e una portata globale. **Produzione, distribuzione e assistenza sono sempre al massimo livello in tutto il mondo.**

### INDEX

Portfolio	4
Einsatzgebiete / Applicazione	5
HETTEC Global	6

### PRODUKTPORTFOLIO





#### PRODOTTI

GEKKO Compact	8
GEKKO Compact pro	9
GEKKO Forest	10
GEKKO Supreme	11
GEKKO Extreme	12
PADDY Clip-on	13
VARIO System	14
ELASTO Grip	16
ELASTO Prime	17
ELASTO Apex	18
SPIDER	20

#### HETTEC SERVICE

Sicherheit / Sicurezza	22
Nachhaltigkeit / Sostenibilità	24
Service / Servizio	24

## HETTEC PRODUKTPORTFOLIO / PORTFOLIO DEI PRODOTTI

<b>GEKKO VARIO</b> 	<b>Stahlketten</b> Cingoli in acciaio	Traktionshilfen für Maschinen mit einem Einsatzgewicht von 5 bis 90 Tonnen Ausili di trazione per macchine con peso operativo da 5 a 90 tonnellate	
<b>ELASTO</b>	<b>Gummiketten</b> Cingoli in gomma	Traktionshilfen für Maschinen mit einem Einsatzgewicht bis 10 Tonnen Ausili di trazione per macchine con peso operativo da 5 a 10 tonnellate	
<b>SPIDER</b>	<b>Reifen</b> Pneumatici	Traktionshilfen für Maschinen mit Bereifung Ausili di trazione per macchine con pneumatici	

System Sistema	Modell Modello	Kettenbreite / Larghezza cingoli in MM	Seitenhalt Supporto laterale	Laufwerktyp Tipo di azionamento
GEKKO	Compact	400-700		Stahlkette / Cingoli in acciaio
GEKKO	Compact pro	400-700	●	Stahlkette / Cingoli in acciaio
GEKKO	Forest	500-800		Stahlkette / Cingoli in acciaio
GEKKO	Supreme	500-800		Stahlkette / Cingoli in acciaio
GEKKO	Extreme	500-800	●	Stahlkette / Cingoli in acciaio
VARIO	Inlay Forest	500-800		Stahlkette / Cingoli in acciaio
VARIO	Paddy	500-800		Stahlkette / Cingoli in acciaio
VARIO	Supreme	500-800		Stahlkette / Cingoli in acciaio
VARIO	Extreme	500-800	●	Stahlkette / Cingoli in acciaio
ELASTO	Grip	variabel		Gummikette / Cingoli in gomma
ELASTO	Prime	450		Gummikette / Cingoli in gomma
ELASTO	Apex	450	●	Gummikette / Cingoli in gomma
SPIDER	Inlay Forest	variabel		Reifen / Pneumatici
SPIDER	Supreme	variabel		Reifen / Pneumatici
SPIDER	Extreme	variabel	●	Reifen / Pneumatici

## EINSATZGEBIETE AREE DI APPLICAZIONE

	GEKKO Compact	GEKKO Compact pro	GEKKO Forest	GEKKO Supreme	GEKKO Extreme	ELASTO Grip	ELASTO Prime	ELASTO Apex	VARIO / SPIDER* INLAY Forest	VARIO INLAY Paddy	VARIO / SPIDER* INLAY Supreme	VARIO / SPIDER* INLAY Extreme
Schnee Neve	●●●●●	●●●●●	●●●●●	●●●●●	●●●●●	●●●●●	●●●●●	●●●●●	●●●●●	●●●●●	●●●●●	●●●●●
Schlamm Fango	●●●●●	●●●●●	●●●●●	●●●●●	●●●●●	●●●●●	●●●●●	●●●●●	●●●●●	●●●●●	●●●●●	●●●●●
Eis Ghiaccio	●●●●●	●●●●●	●●●●●	●●●●●	●●●●●	●●●●●	●●●●●	●●●●●	●●●●●	●●●●●	●●●●●	●●●●●
Bodenschonen Conservazione del terreno	●●●●●	●●●●●	●●●●●	●●●●●	●●●●●	●●●●●	●●●●●	●●●●●	●●●●●	●●●●●	●●●●●	●●●●●
Empfehlung pro Maschine Raccomandazione per macchina	16	16	24	24	24	2	16	16				

\* Die Inlays sind für Vario und Spider gleich

\* Gli inserti sono gli stessi su Vario e Spider



# WE ARE WORLDWIDE

Unsere starken Wurzeln ermöglichen nachhaltiges weltweites Wachstum.

Le nostre radici solide consentono una crescita globale sostenibile.



**ERRICHTUNG BERGSTATION / ÖSTERREICH**  
COSTRUZIONE DI UNA STAZIONE ALPINA / AUSTRIA  
*Sicheres Arbeiten am höchsten Gebäude der Ostalpen / 3440m*  
*Lavoro sicuro presso il più alto edificio delle Alpi orientali / 3440 m*



**HETEC HÄNDLERNETZWERK**  
Wir erweitern stets unser **Händler- und Partnernetzwerk**, um unseren Kunden in allen Ecken der Welt verlässliches Service und kompetente Beratung zu bieten.  
**RETE DI RIVENDITORI HETEC**  
Stiamo costantemente ampliando la nostra **rete di rivenditori e partner** per offrire ai nostri clienti un servizio affidabile e una consulenza competente in tutto il mondo.



**ENERGIEWIRTSCHAFT / KALIFORNIEN**  
INDUSTRIA ENERGETICA / CALIFORNIA  
*Ankerungen eines Solarparks unter steilsten Bedingungen*  
*Ancoraggio di un parco solare nelle condizioni più ripide*



**MINENARBEITEN / FRANZÖSISCH-GUAYANA**  
ATTIVITÀ MINERARIA / GUYANA FRANCESE  
*Zuverlässiges Arbeiten in allen Klimazonen*  
*Lavoro affidabile in tutte le zone climatiche*



## HETTEC REFERENZEN

Unsere Produkte sind weltweit im Einsatz und bewähren sich unter härtesten Bedingungen. Laufend erweitern wir unser Spektrum und passen unsere Produkte an die größten Herausforderungen an.

### REFERENZE HETTEC

I nostri prodotti sono utilizzati in tutto il mondo e si dimostrano validi nelle condizioni più difficili. Ampliamo costantemente la nostra gamma, adattando i nostri prodotti alle sfide più ambiziose.

## PISTENBAU / ÖSTERREICH

CONSTRUZIONE DI PISTE DA SCI / AUSTRIA

*Sicherer Halt auf eisigen Pisten  
Presca sicura su pendii ghiacciati*



## RODUNG / DEUTSCHLAND

DISBOSCAMENTO / GERMANIA

*Mulcharbeiten in steilen  
Lagen mit Querfahrten  
Pacciamatura su pendii ripidi con  
movimenti laterali*



## FORSTARBEITEN / JAPAN

LAVORI FORESTALI / GIAPPONE

*Effizientes Arbeiten in  
unwegsamen Gebieten  
Lavori efficienti in aree  
inaccessibili*



## LAWINENSCHUTZ / SPITZBERGEN

PROTEZIONE DA VALANGHE / SVALBARD

*Sicherheitsmaßnahmen und Zivilschutz am nördlichsten Punkt Europas  
Misure di sicurezza e protezione civile nel punto più a nord d'Europa*



## ERHALT INFRASTRUKTUR / ANTARKTIS

INFRASTRUTTURE DI MANUTENZIONE / ANTARTIDE

*Freilegung der Forschungsstation bei tiefsten Temperaturen und härtestem Polareis  
Scoperta della stazione di ricerca alle temperature più basse possibili e con il  
ghiaccio polare arduo.*



## ENERGIEWIRTSCHAFT / ÖSTERREICH

INDUSTRIA ENERGETICA / AUSTRIA

*Wasserkraftwerkbau Kühltai - Europas größte Baustelle 2025  
Costruzione della centrale idroelettrica di Kühltai, il più grande  
cantiere d'Europa 2025*

GEKKO



# GEKKO Compact

Maximaler Grip für Kompaktmaschinen – zuverlässige Traktion auf jedem Terrain.

Massima aderenza per macchine compatte – trazione affidabile su qualsiasi terreno.

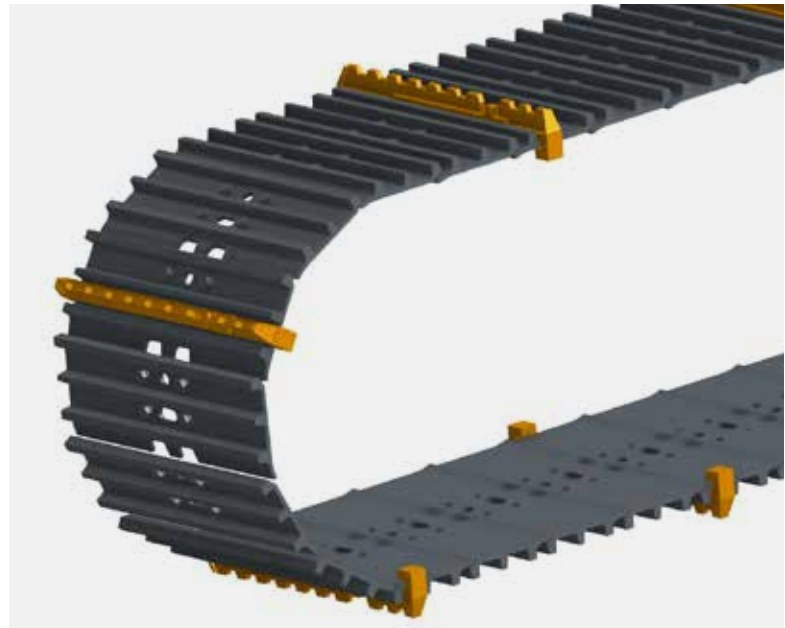
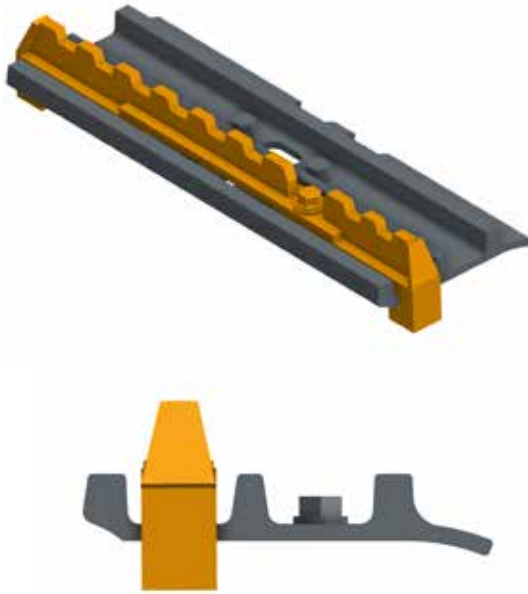

- Steghöhe 35mm
- für Kompaktmaschinen bis 10 Tonnen Einsatzgewicht
- aus hochfestem Verschleißstahl gefertigt
- hochfeste Fixierschraube
- altezza ramponi 35 mm
- per macchine compatte, fino a 10 tonnellate di peso operativo con cingoli in acciaio
- in acciaio antiusura ad alta resistenza
- vite di fissaggio ad alta resistenza

DIM. IN MM

400

450

500

550

600

700



## EINSATZGEBIET / AREA DI APPLICAZIONE

Schlamm, weicher Waldboden, Schnee, unwegsames und steiles Gelände  
fango, terreno forestale morbido, neve, terreno inaccessibile e ripido





# GEKKO Compact *pro*

Die ultimative Traktionslösung für Kompaktmaschinen – maximaler Seitenhalt und perfekt im Einsatz auf Eis.

La soluzione di trazione definitiva per macchine compatte – massimo supporto laterale e perfetto per l'utilizzo sul ghiaccio.



- Steghöhe 35mm + 10mm Eiskrallen
- spitze Verzahnung und zwei zusätzliche, vertikale Bleche mit feiner Verzahnung für besten Seitenhalt
- für Kompaktmaschinen bis 10 Tonnen Einsatzgewicht
- aus hochfestem Verschleißstahl gefertigt
- hochfeste Fixierschraube
- altezza ramponi 35 mm + artigli da ghiaccio da 10 mm
- dentellatura affilata e due piastre verticali aggiuntive con dentellatura fine per un ottimo supporto laterale
- per macchine compatte fino a 10 tonnellate di peso operativo con cingoli in acciaio
- realizzato in acciaio antiusura ad alta resistenza
- vite di fissaggio ad alta resistenza

DIM. IN MM
400
450
500
550
600
700



## EINSATZGEBIET / AREA DI APPLICAZIONE

Schnee, Eis, unwegsames und steiles Gelände  
neve, ghiaccio, terreni inaccessibili e ripidi



# GEKKO Forest

Optimale Bodenhaftung für mittelgroße Maschinen. Aufgrund der niedrigen Steghöhe maximale Bodenschonung.

Trazione ottimale per macchine di medie dimensioni. Grazie alla bassa altezza del rampone, si ottiene la massima salvaguardia del suolo.

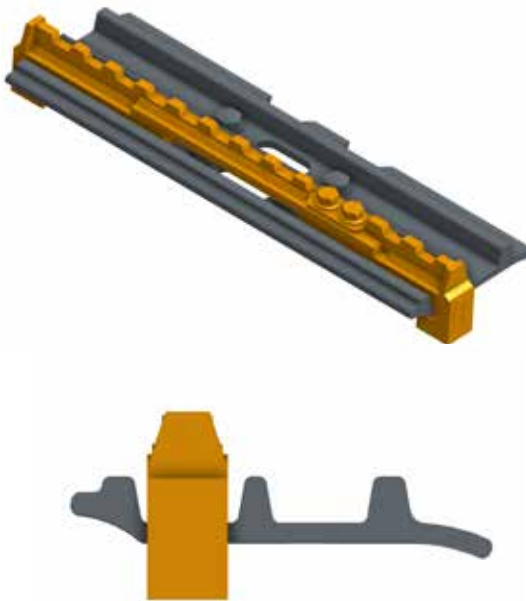

- Steghöhe 32mm
- für Maschinen von 10 bis 40 Tonnen Einsatzgewicht
- aus hochfestem Verschleißstahl gefertigt
- hochfeste Fixierschrauben
- minimalste Beschädigung des Untergrundes
- altezza rampone 32 mm
- per macchine da 10 a 40 tonnellate di peso operativo
- in acciaio antiusura ad alta resistenza
- viti ad alta resistenza
- danni minimi al terreno

DIM. IN MM
500
550
600
700
750
800



## EINSATZGEBIET / AREA DI APPLICAZIONE

Schnee, Eis, eisige und steile Forststraßen  
strade forestali ghiacciate e ripide



GEKKO



# GEKKO Supreme

Verlässlicher Halt auf nahezu jedem Untergrund. Die Allroundvariante für maximalen Vortrieb.

Tenuta affidabile su praticamente tutte le superfici. La variante versatile per la massima propulsione.



- Steghöhe 50mm
- für Maschinen von 10 bis 40 Tonnen Einsatzgewicht
- aus hochfestem Verschleißstahl gefertigt
- hochfeste Fixierschrauben
- auch für 2-Steg Bodenplatten erhältlich
- altezza ramponi 50 mm
- per macchine da 10 a 40 tonnellate di peso operativo
- in acciaio antiusura ad alta resistenza
- viti ad alta resistenza
- disponibile anche nella versione a 2 ramponi

## DIM. IN MM

500

550

600

700

750

800



## EINSATZGEBIET / AREA DI APPLICAZIONE

Schnee, Eis, unwegsames und steiles Gelände  
neve, ghiaccio, terreni inaccessibili e ripidi



# GEKKO Extreme

Die ultimative Traktionslösung für mittelgroße Maschinen – maximaler Seitenhalt und perfekt im Einsatz auf Eis.

La soluzione di trazione definitiva per macchine di medie dimensioni – massimo supporto laterale e perfetta per l'utilizzo su ghiaccio.

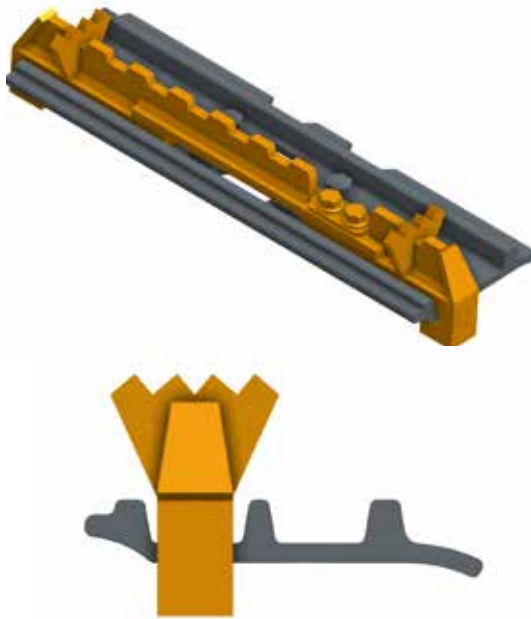

- Steghöhe 50mm + 20mm Krallen
- für Maschinen von 10 bis 40 Tonnen Einsatzgewicht
- aus hochfestem Verschleißstahl gefertigt
- hochfeste Fixierschrauben
- zwei zusätzliche, vertikale Bleche mit feiner Verzahnung für besten Seitenhalt
- auch für 2-Steg Bodenplatten erhältlich
- altezza ramponi 50 mm + artigli da 20 mm
- per macchine da 10 a 40 tonnellate di peso operativo
- in acciaio antiusura ad alta resistenza
- viti ad alta resistenza
- due piastre verticali aggiuntive con dentellatura fine per un ottimo supporto laterale
- disponibile anche per piastre doppie

DIM. IN MM
500
550
600
700
750
800



## EINSATZGEBIET / AREA DI APPLICAZIONE

Schlamm, weicher Waldboden, Schnee, Eis, unwegsames und steiles Gelände fango, terreno forestale morbido, neve, ghiaccio, terreni inaccessibili e ripidi

PADDY



# PADDY Clip-on

Maximale Bodenschonung und mit HETTEC Traktionslösungen für besten Halt, erweiterbar.

Massima salvaguardia del terreno e, se necessario, massima trazione - combinabile con soluzioni di trazione HETTEC.

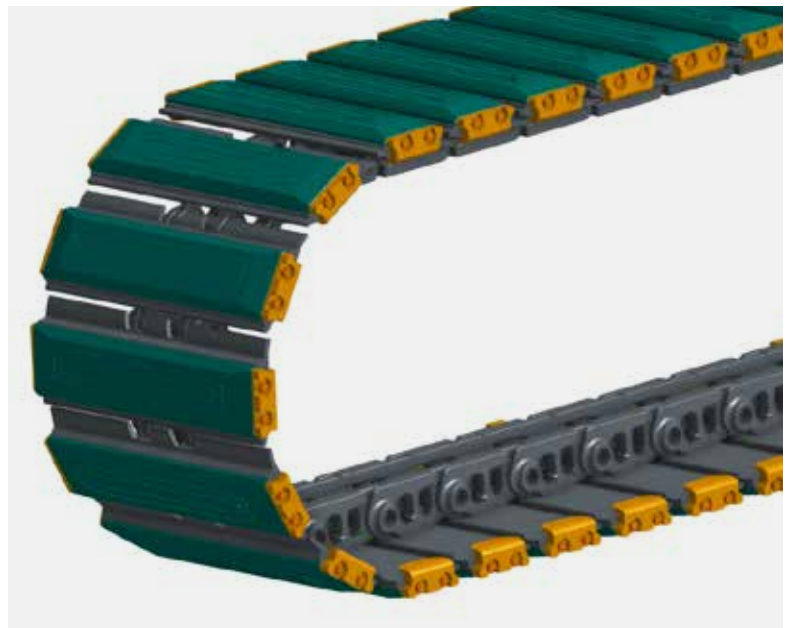
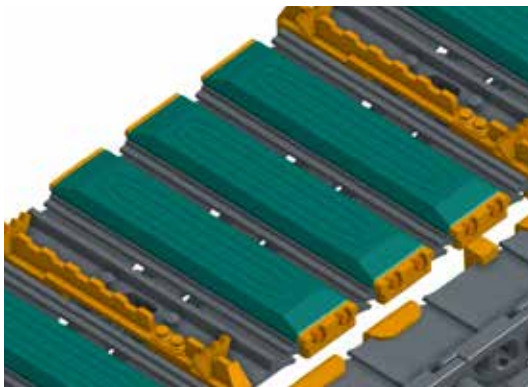

- schnelle Montage
- sofortige Bodenschonung
- Premiumqualität
- kombinierbar mit GEKKO und VARIO
- Traktion bei Bedarf
- montaggio rapido
- immediata salvaguardia del terreno
- qualità premium
- combinabile con GEKKO e VARIO
- trazione quando necessaria

DIM. IN MM

400

450

500

600

700

800



## EINSATZGEBIET / AREA DI APPLICAZIONE

PADDY: Straßen, Asphalt, Beton

PADDY + GEKKO/VARIO: Schnee, Eis, Schlamm, steiles Gelände

PADDY: strade, asfalto, cemento

PADDY + GEKKO/VARIO: neve, ghiaccio, fango, terreno ripido

# VARIO System

Einzigartiges System mit Schnellverschluss für noch schnellere Montage und maximale Traktion. In der Breite verstellbar.

Sistema unico con sgancio rapido per un montaggio ancora più veloce e la massima trazione. Regolabile in larghezza.

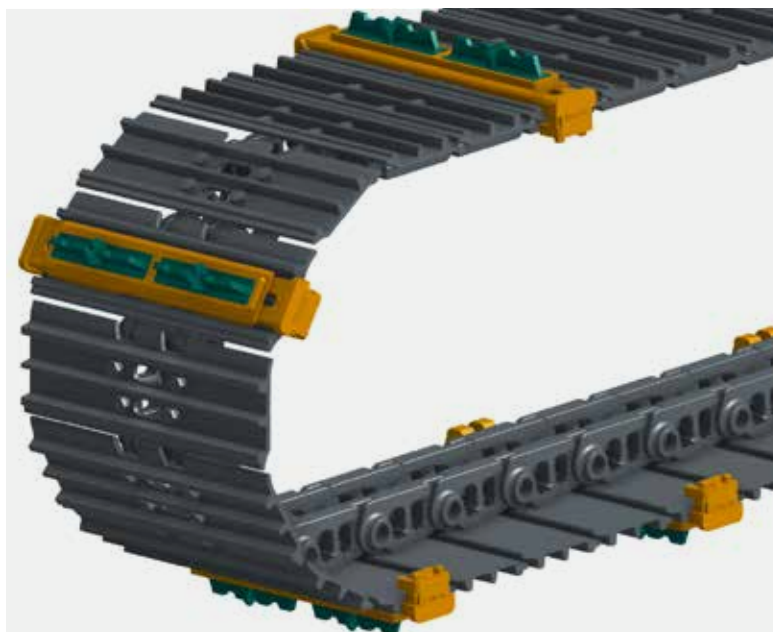

- variable Steghöhe und Traktion durch verschiedene, einsetzbare Inlays
- für Maschinen von 10 – 40 Tonnen Einsatzgewicht
- aus hochfestem Verschleißstahl gefertigt
- hochfeste Fixierschrauben
- altezza del rampone e trazione variabile tramite diversi inserti inseribili
- per macchine da 10 a 40 tonnellate di peso operativo con cingoli in acciaio
- in acciaio antiusura ad alta resistenza
- viti ad alta resistenza
- disponibili anche per piastre doppie

## DIM. IN MM

500 + 550 +  
600

700 + 750 +  
800



## VARIO INLAYS UND EINSATZGEBIETE / INTARSI VARIO E AREE DI APPLICAZIONE

<b>PADDY</b>		Bodenschonend, Asphalt, Beton conservazione terreno, percorribile su asfalto
<b>FOREST</b>		eisige und steile Forststraßen strade forestali ghiacciate e ripide
<b>SUPREME</b>		Schlamm, weicher Waldboden, Schnee, unwegsames und steiles Gelände fango, terreno forestale soffice, neve, terreno inaccessibile e ripido
<b>EXTREME</b>		Schlamm, weicher Waldboden, Schnee, Eis, unwegsames und steiles Gelände mit Seitenneigung fango, terreno forestale soffice, neve, ghiaccio, terreno inaccessibile e ripido con pendenza laterale



ELASTO

# ELASTO Grip



Optimale Traktion für Maschinen mit Gummiketten.

Trazione ottimale per macchine con cingoli in gomma.

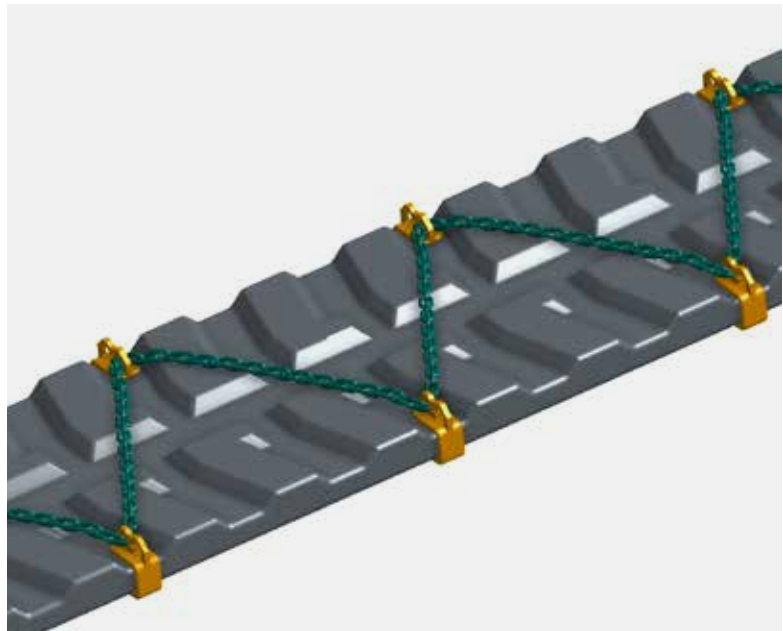
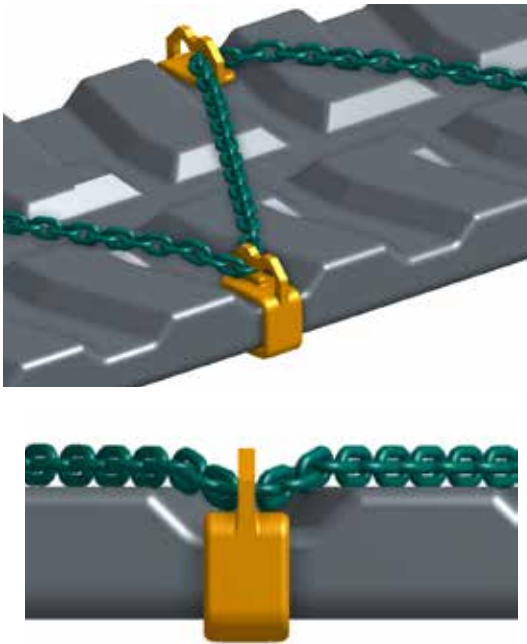

**Werden in die Profilvertiefung der Gummikette eingesetzt und mittels Kette verbunden.**

- sofortige Traktion, schnelle Montage
- hochfeste Stähle und Kette
- unabhängig von Kettenbreite und Profil
- für Kompaktmaschinen von 4 bis 10 Tonnen Einsatzgewicht

DIM. IN MM

variabel

**Inseriti nell'incavo del profilo del cingolo in gomma e collegati da una catena.**

- trazione immediata, montaggio rapido
- acciaio e catena ad alta resistenza
- indipendente dalla larghezza e dal profilo del cingolo
- per macchine compatte da 4 a 10 tonnellate di peso operativo



## EINSATZGEBIET / AREA DI APPLICAZIONE

Schnee, Eis, weicher und harter Boden  
neve, ghiaccio, terreno morbido o duro

ELASTO



# ELASTO Prime

Beste Traktion für Maschinen mit Gummiketten.

La migliore trazione per macchine con sottocarri cingolati e cingoli in gomma.

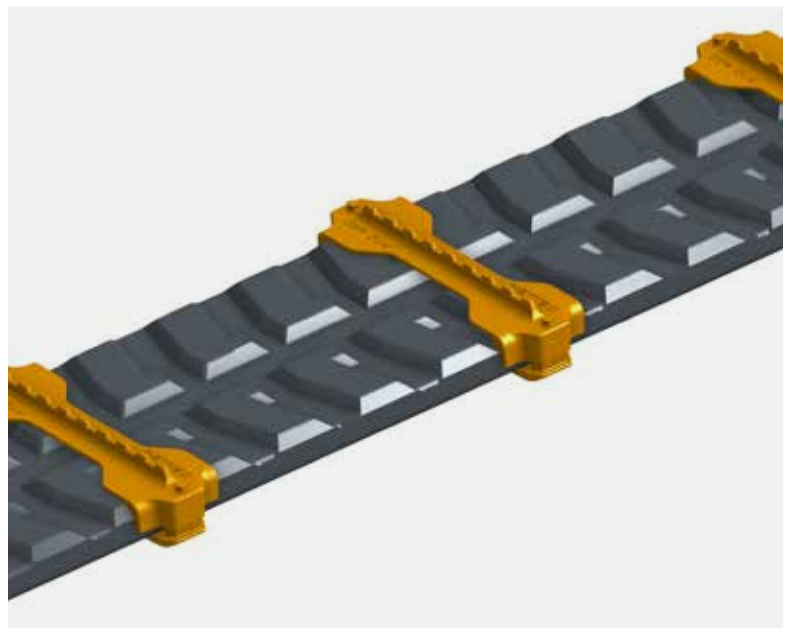
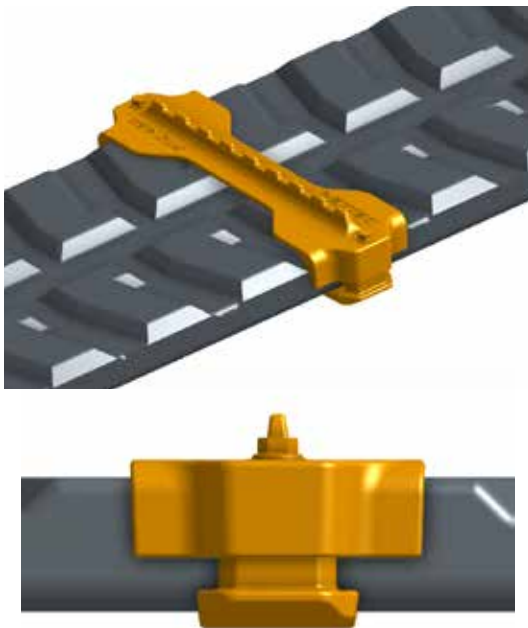

**Mit der Elasto Prime wird sicheres und effizientes Arbeiten in unwegsamem Gelände für Maschinen mit Gummiketten möglich.**

- für Kompaktbagger zwischen 7 und 10 Tonnen Einsatzgewicht
- hochfester Guss, mit einem aufgeschweißten Traktionssteg
- einfache und schnelle Montage
- unabhängig vom Kettenprofil und Hersteller

DIM. IN MM

450

**Con Elasto Prime, è possibile lavorare in modo sicuro ed efficiente per le macchine con cingoli in gomma, anche su terreni inaccessibili.**

- per escavatori compatti con peso operativo compreso tra 7 e 10 tonnellate
- fusione ad alta resistenza, con rampone di trazione ben saldato
- montaggio semplice e veloce
- indipendente dal profilo del cingolo e dal produttore



## EINSATZGEBIET / AREA DI APPLICAZIONE

Eis und Schnee, Forst, hartes und weiches Gelände, steiles Gelände  
ghiaccio e neve, foresta, terreno duro e morbido, terreno ripido



# ELASTO Apex

Extreme Traktion für Maschinen mit Gummiketten. Ultimativen Halt in anspruchsvollem Gelände.

Trazione estrema per macchine con sottocarri cingolati e cingoli in gomma. Tenuta ottimale su terreni difficili.

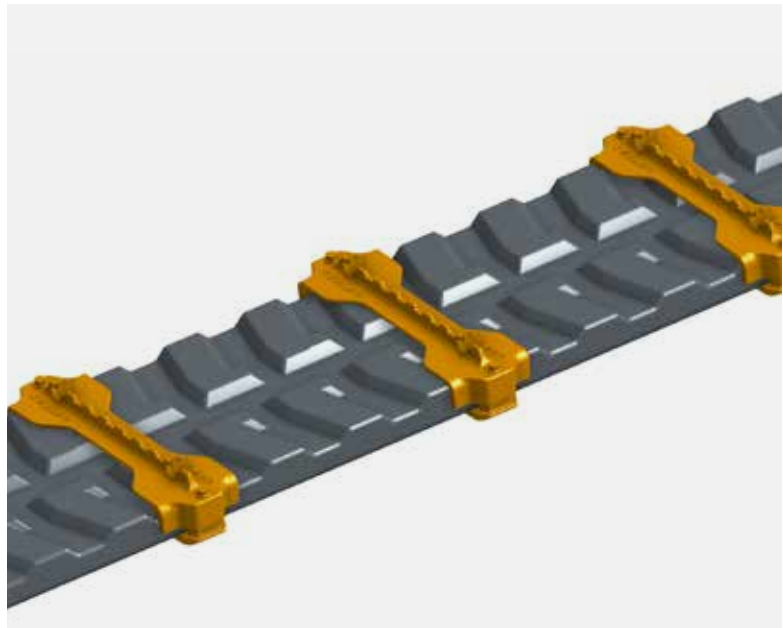

**Werden auf die Gummikette gesetzt und mittels Spannbacken und Schrauben fixiert.**

- für Kompaktbagger zwischen 7 und 10 Tonnen Einsatzgewicht
- hochfester Guss, mit einem aufgeschweißten Traktionssteg und zwei Krallen für besten Seitenhalt.
- einfache und schnelle Montage
- unabhängig vom Kettenprofil und Hersteller

DIM. IN MM

450

**Posizionato sul cingolo in gomma e fissato con ganasce di serraggio e viti.**

- per escavatori compatti con peso operativo compreso tra 7 e 10 tonnellate
- fusione ad alta resistenza, con un rampone di trazione ben saldato, e due artigli per un supporto laterale ottimale.
- montaggio semplice e veloce
- indipendente dal profilo e dal produttore del cingolo



## EINSATZGEBIET / AREA DI APPLICAZIONE

Eis, Schnee, Forst, hartes, weiches und steiles Gelände mit Seitenneigung  
ghiaccio e neve, foresta, terreno duro o morbido, terreno ripido,  
terreno ghiacciato e morbido con pendenza laterale

Familien-  
unternehmen  
Österreich



# Gewachsen in STEILLAGEN

2010 wurde nach einer Lösung gesucht, um Erdbauarbeiten auch in unwegsamem Gelände, sowie auf Schnee und Eis, SICHER durchführen zu können.

2011 dann der Durchbruch: Die ersten Traktionshilfen meisterten Einsätze unter härtesten alpinen Bedingungen.

**Was in einer Garage in Großarl begann, hat sich innerhalb von kürzester Zeit auf mehrere Patente, ein globales Händlernetzwerk und tausende Kunden, ausgeweitet.**

## Forgiati nelle LOCATION PIU' RIPIDE

Nel 2010, si è cercata una soluzione per svolgere in sicurezza lavori di movimento della terra su terreni inaccessibili, neve e ghiaccio. Poi, nel 2011, la svolta: I primi ausili di trazione hanno dominato le operazioni nelle condizioni alpine più difficili.

**Ciò che è iniziato tanto tempo fa, in un garage a Grossarl, si è espanso in breve tempo in numerosi brevetti, una rete di rivenditori globali e migliaia di clienti soddisfatti.**



*Sicherheit, Vertrauen und höchste Qualität – diese Werte sind sowohl mir beim Eisklettern als auch HETTEC bei ihren Produkten am wichtigsten.*

*Der Ice Climbing World Cup 2025 Overall Winner  
Benjamin Bosshard, Schweiz*



*Sicurezza, fiducia e qualità massima - valori che sono i più importanti per me nell'arrampicata su ghiaccio e per HETTEC nei loro prodotti.*



*Vincitore della Ice Climbing World Cup 2025  
Benjamin Bosshard, Svizzera*

# SPIDER

Die Traktionslösung für Maschinen mit Radantrieb in steilstem Gelände.

La soluzione di trazione per macchine con trazione integrale sui terreni più ripidi.

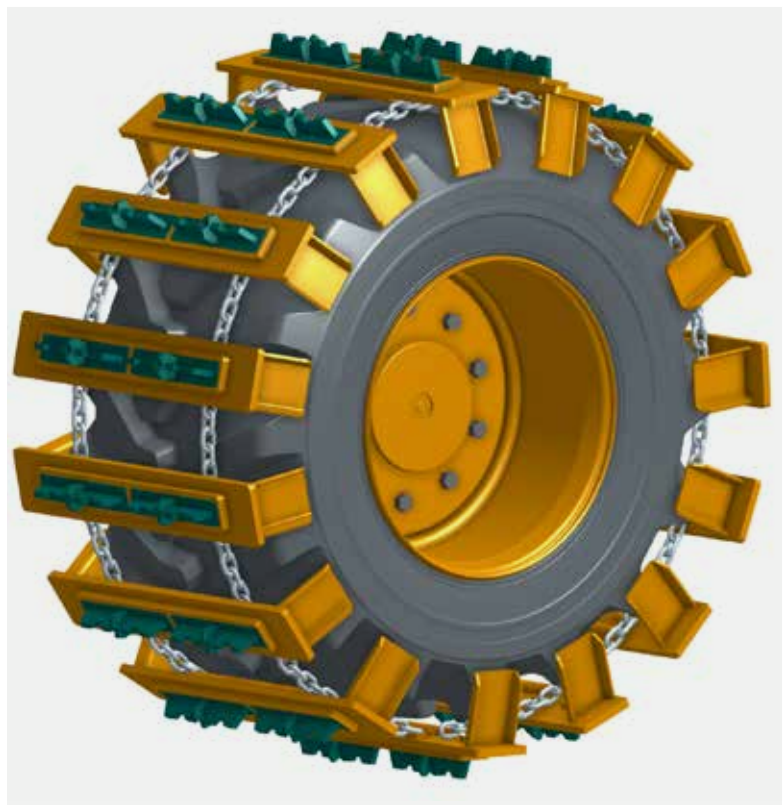
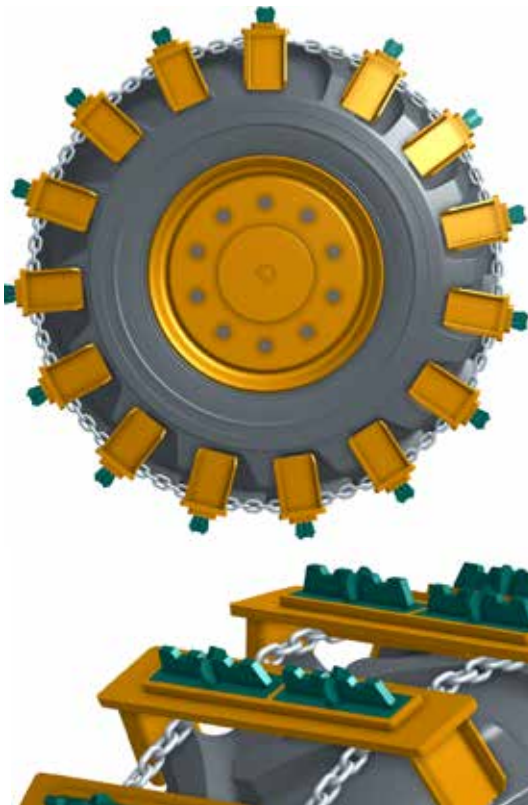

Speziell für den Einsatz in extremen Hanglagen entwickelt, wie sie häufig bei Schreitbaggern vorkommen. Diese innovative Lösung bietet aufgrund austauschbarer Inlays maximale Flexibilität und Anpassbarkeit an unterschiedlichste Bodenbedingungen.

- austauschbare Traktion Inlays
- maximale Traktion
- hochfeste Stähle und Ketten
- Reifen schonend

Sviluppata appositamente per l'utilizzo in condizioni di pendenza estreme, come spesso accade con gli escavatori ragno. Questa innovativa soluzione di trazione offre la massima flessibilità e adattabilità a vari substrati e condizioni con inserti intercambiabili.

- inserti di trazione intercambiabili
- massima trazione
- acciaio e catene ad alta resistenza
- conservazione degli pneumatici

DIM. IN MM

600/50 R22.5



## VARIO INLAYS UND EINSATZGEBIETE / INTARSI SPIDER E AREE DI APPLICAZIONE

<b>FOREST</b>		eisige und steile Forststraßen strade forestali ghiacciate e ripide
<b>SUPREME</b>		Schlamm, weicher Waldboden, Schnee, unwegsames, steiles Gelände fango, terreno forestale soffice, neve, terreno inaccessibile e ripido
<b>EXTREME</b>		Schlamm, weicher Waldboden, Schnee, Eis, unwegsames- und steiles Gelände mit Seitenneigung fango, terreno forestale soffice, neve, ghiaccio, terreno inaccessibile e ripido con pendenza laterale



# Mit SICHERHEIT

## Kein Rutschen, volle Kontrolle!

Unsere Traktionssysteme sorgen für sicheren Halt auf nahezu jedem Terrain – sei es Schlamm, Schnee oder Eis.

Maschinen bleiben stabil, Bediener behalten die Kontrolle, Unfälle werden verhindert.

## Unverwüstlich und hoch zuverlässig.

HETTEC verwendet hochfesten Spezialstahl und modernste Fertigungstechnologien. Kompromisslose Qualität, die sich in den härtesten Einsätzen bewährt.

## Montage in Rekordzeit, Fehler ausgeschlossen!

Unsere intelligenten Befestigungssysteme machen die Montage schnell, einfach und sicher. Kein Risiko durch Fehlmontagen, keine gefährlichen Improvisationen – HETTEC passt perfekt und hält bombenfest.

## Garantierter Schutz für Mensch und Maschine

Mit HETTEC wird nicht nur das Unfallrisiko für Maschinenführer reduziert, sondern auch Umwelt und Investitionen nachhaltig geschützt.

HETTEC Systemlösungen verhindern ungeplante Ausfälle.

Denn: Sichere Maschinen bedeuten weniger Risiko und mehr Effizienz!

APPROVED  
SAFETY

HIGHEST  
QUALITY  
STANDARD



STEILER  
IST  
SICHER  
GEILER



# In SICUREZZA

## Nessuno slittamento – totale controllo!

I nostri sistemi di trazione garantiscono una tenuta sicura su praticamente tutti i terreni, che si tratti di fango, neve o ghiaccio. Le macchine rimangono stabili, gli operatori mantengono il controllo e gli incidenti vengono prevenuti.

## Indistruttibile e altamente affidabile.

HETTEC utilizza acciaio speciale ad alta resistenza e tecnologie di produzione all'avanguardia. Qualità senza compromessi che si mostra anche nelle operazioni più difficili.

## Assemblaggio in tempi record – nessun errore!

I nostri sistemi di fissaggio intelligenti rendono l'assemblaggio rapido, facile e sicuro. Nessun rischio di assemblaggio errato, nessuna improvvisazione pericolosa: HETTEC si adatta perfettamente e mantiene una tenuta solida come una roccia.

## Protezione garantita per le e macchine

Con HETTEC, non solo si riduce il rischio di incidenti per gli operatori, ma anche l'ambiente e gli asset vengono protetti in modo sostenibile.

Le soluzioni di sistema HETTEC prevengono guasti imprevisti. Perché: Macchine sicure significano meno rischi e più efficienza!



**NACHHALTIGKEIT  
SOSTENIBILITÀ**

## Verantwortung für Mensch, Maschine und Umwelt

Responsabilità per le persone,  
le macchine e l'ambiente



## We care

### **100 % Öko-Strom Recyclingfähig**

HETTEC setzt auf Nachhaltigkeit: Unsere Fertigung läuft zu 100% mit erneuerbarer Energie. Wir verwenden ausschließlich hochwertigen EU-Stahl, der vollständig recycelbar ist.

Durch unser neues Vario-System können abgenutzte Teile einfach ausgetauscht werden, anstatt das gesamte Produkt zu entsorgen. So verlängern wir die Lebensdauer unserer Traktionshilfen, sparen Ressourcen und reduzieren Abfall.

### **Fair & transparent**

Transparenz und Fairness sind für uns essenziell. Unsere gesamte Lieferkette ist lückenlos nachverfolgbar. Zudem garantieren wir faire Arbeitsbedingungen, sichere Arbeitsplätze und eine nachhaltige Wertschöpfung.

### **Elettricità green al 100% Riciclabile**

HETTEC punta sulla sostenibilità: La nostra produzione funziona con energia elettrica green al 100%. Utilizziamo esclusivamente acciaio UE di alta qualità, completamente riciclabile. Con il nostro nuovo sistema Vario, le parti usurate possono essere semplicemente sostituite, anziché smaltire l'intero prodotto. In questo modo, prolunghiamo la durata dei nostri ausili alla trazione, risparmiamo risorse e riduciamo gli sprechi.

### **Equo e trasparente**

La trasparenza e l'equità sono essenziali per noi. L'intera supply chain è perfettamente tracciabile. Garantiamo inoltre condizioni di lavoro eque, luoghi di lavoro sicuri e una creazione di valore sostenibile.

## SERVICE SERVIZIO

### Individuelle Lösungen

Unser Entwicklungsteam arbeitet eng mit Ihnen zusammen, um maßgeschneiderte Sonderlösungen zu realisieren.

### Montageservice

Professionelle Unterstützung zur schnellen und sicheren Installation unserer Systeme.

### Mietservice

Flexible Lösungen für temporäre Einsätze ohne langfristige Investitionen.

### Instandsetzung & Ersatzteile

Schnelle Reparaturen und Originalteile, damit Ihre Maschinen zuverlässig laufen.

### Weltweiter Support

Unser Team ist rund um den Globus für Sie erreichbar, um Ihre Fragen zu beantworten.

### Expresszustellung

Maßgeschneiderte Lieferlösungen für dringende Einsätze, damit Sie keine Ausfallzeiten haben.

### Soluzioni personalizzate

Il nostro team di sviluppo lavora a stretto contatto con voi per realizzare soluzioni speciali su misura.

### Servizio di assemblaggio

Supporto professionale per un'installazione rapida e sicura dei nostri sistemi.

### Servizio di noleggio

Soluzioni flessibili per implementazioni temporanee, senza investimenti a lungo termine.

### Manutenzione e pezzi di ricambio

Riparazioni rapide e pezzi di ricambio originali per mantenere le vostre macchine sempre funzionanti in modo affidabile.

### Supporto globale

Il nostro team è disponibile in tutto il mondo per rispondere alle vostre domande.

### Consegna Express

Soluzioni di consegna personalizzate per implementazioni urgenti, per evitare i tempi di inattività.



## HÄNDLER RIVENDITORI

### Starke Partnerschaft für weltweite Power

Durch die Zusammenarbeit mit RUD, einem der führenden Unternehmen in der Ketten- und Traktionstechnik, verbinden wir Innovation mit globaler Reichweite. Produktion, Vertrieb und Service sind weltweit auf höchstem Niveau.

### Una partnership solida per una potenza internazionale

Attraverso la collaborazione con RUD, una delle aziende leader nella tecnologia di catene e trazione, uniamo innovazione e portata globale. Produzione, distribuzione e assistenza sono al massimo livello in tutto il mondo.



### Ansprechpartner, Handschlagqualität und Service

Wir erweitern stets unser Händler- und Partnernetzwerk, um unseren Kunden weltweit verlässlichen, schnellen Service und kompetente Beratung bieten zu können.

### Referente personale, qualità assicurata e assistenza prioritaria

Stiamo costantemente espandendo la nostra rete di rivenditori e partner per offrire ai nostri clienti un servizio affidabile, veloce e una consulenza competente in tutto il mondo.



# HETTEC<sup>®</sup>

EXTREME TERRAIN TECHNOLOGY

Email to [sales@hettec.com](mailto:sales@hettec.com)

Name: \_\_\_\_\_

Brand: \_\_\_\_\_ (CAT, Volvo, Hitachi, etc.)

Model: \_\_\_\_\_ (320C, 220E, 210ZX, etc.)

Number/Track: \_\_\_\_\_ (35, 47, 49, etc.)

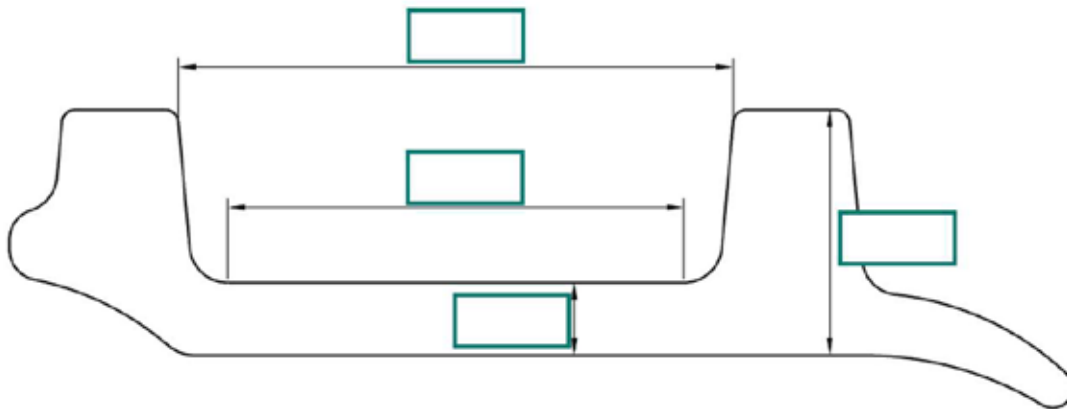
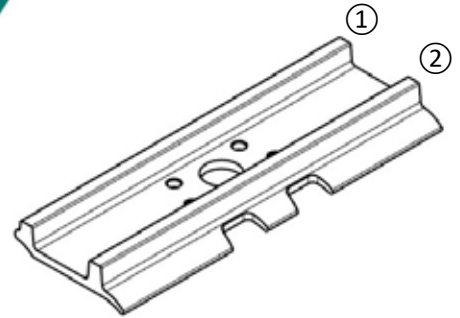

Millimeter

Inch

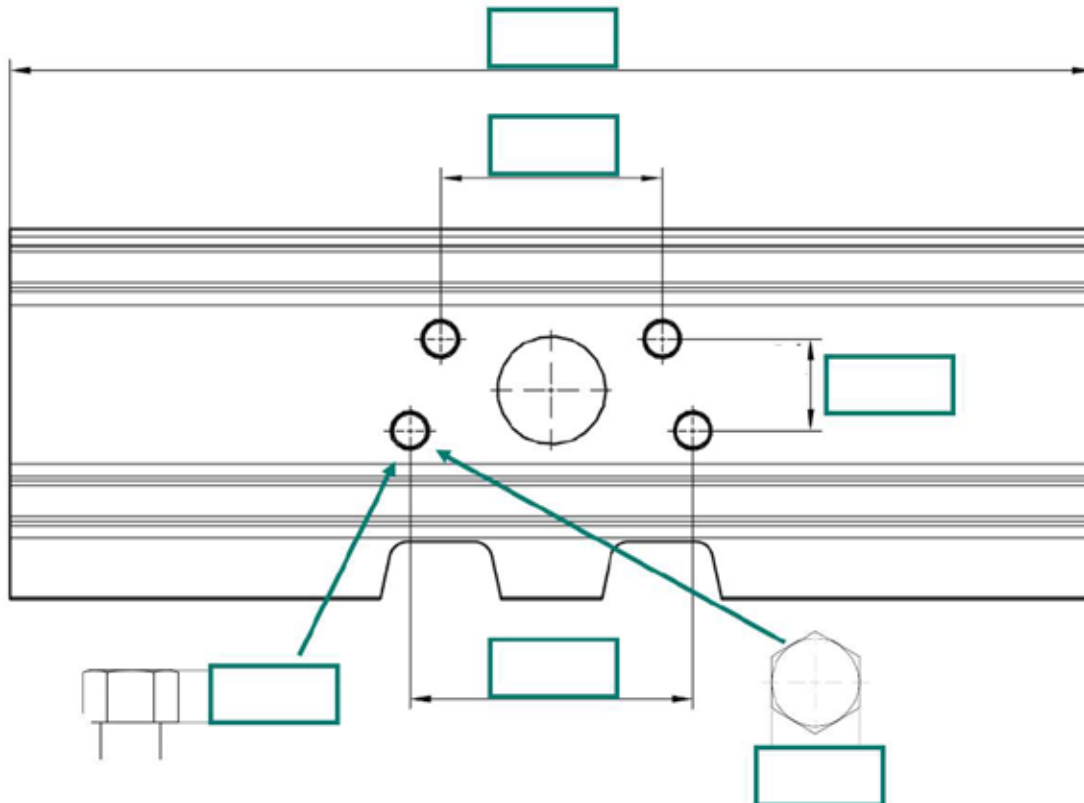

# HETTEC®

EXTREME TERRAIN TECHNOLOGY

Email to [sales@hettec.com](mailto:sales@hettec.com)

Name: \_\_\_\_\_

Brand: \_\_\_\_\_ (CAT, Volvo, Hitachi, etc.)

Model: \_\_\_\_\_ (320C, 220E, 210ZX, etc.)

Number/Track: \_\_\_\_\_ (35, 47, 49, etc.)

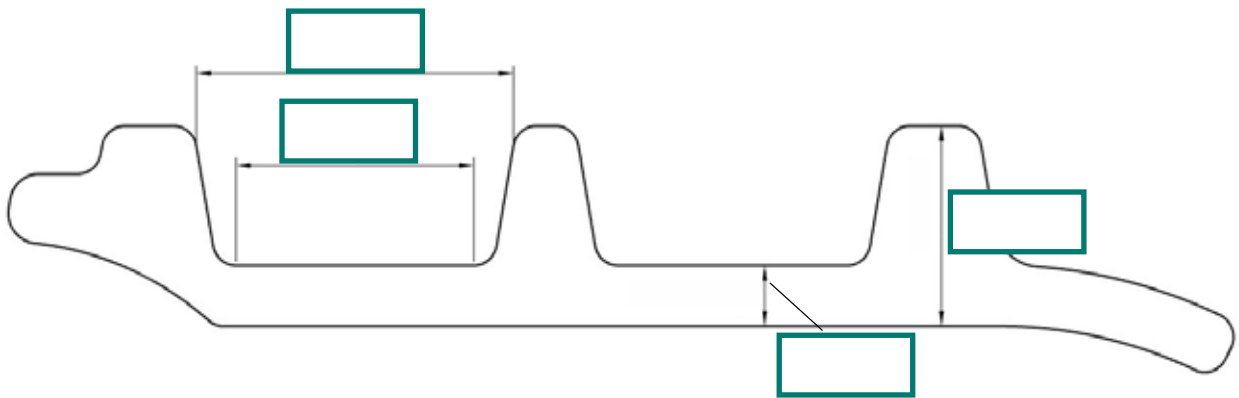
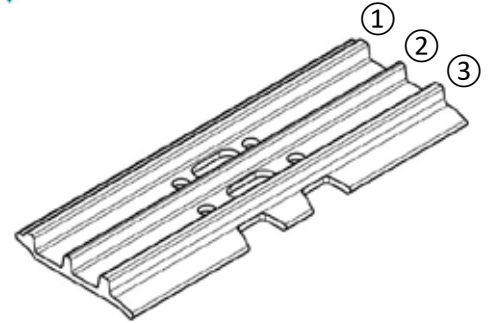

Millimeter

Inch

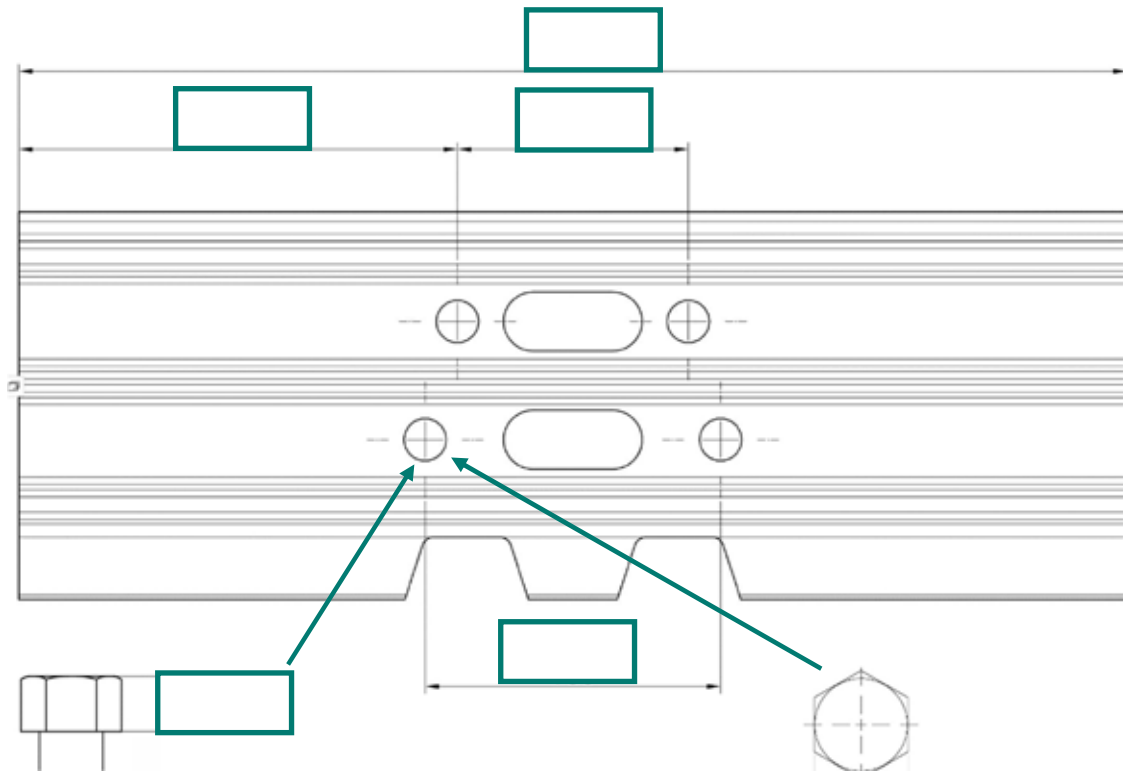



## HETTEC-components GmbH

Gewerbepark 11  
5611 Grossarl / Austria

+43 6414 93012  
sales@hettec.com

[hettec.com](http://hettec.com)



*hettec.com*



*Hettec Solutions*



*Hettec worldwide*



STEILER IST  
**SICHER**  
GEILER

